

輸送機械部品のワーク搬送装置

用途 コンベア上の部品を押し出して、別のコンベアに載せる装置。

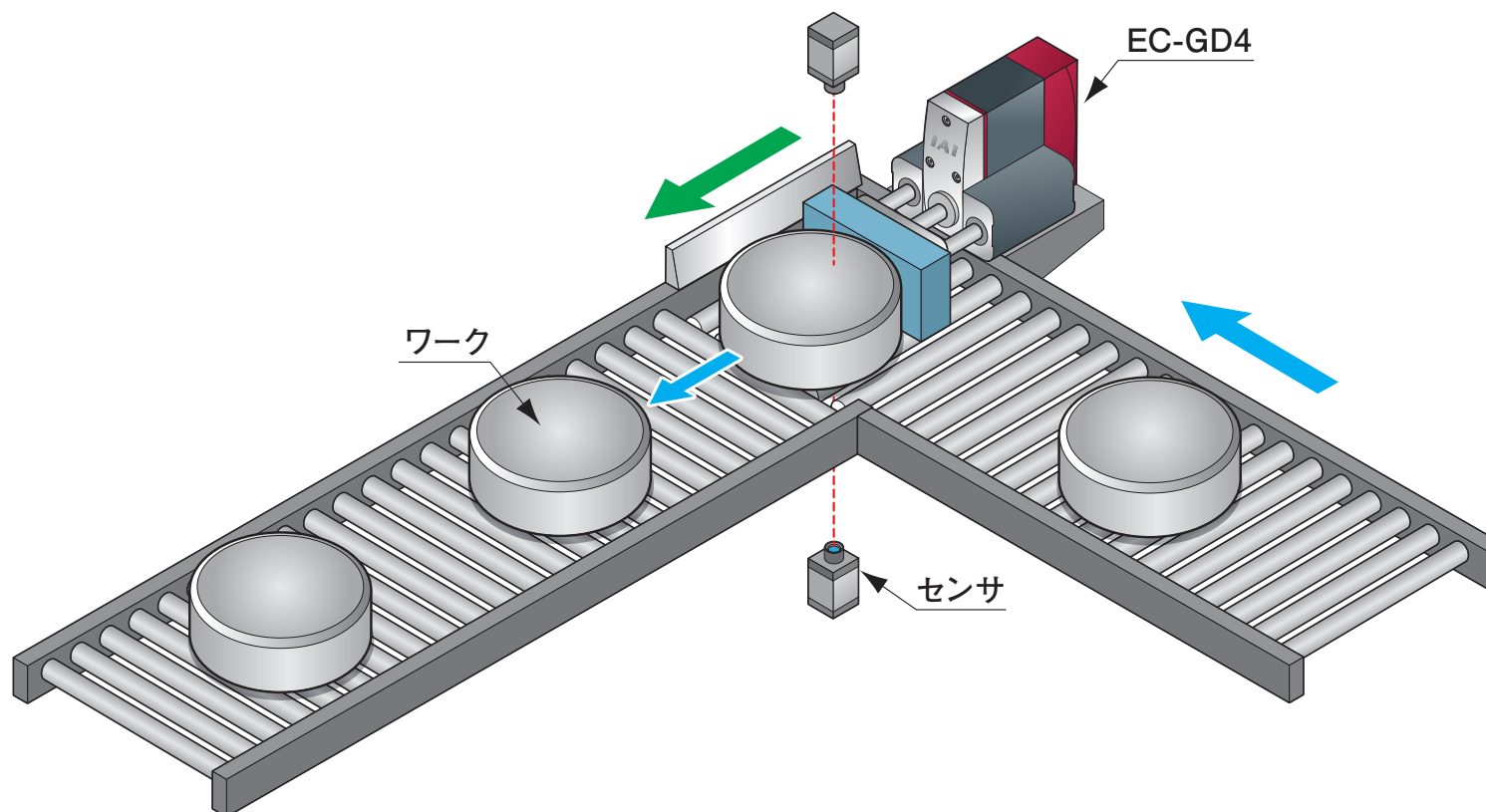

解説 エア源が無い場合、これまで人手で移載を行っていましたが、エレスリンダーにより自動化ができました。加速度設定ができるため、エアシリンダーと比べてワークへの傷を防ぐことができます。