

ZR-S

■型式項目

ZR - S - [] - 100 - 16 - 150 - T2 - [] - B - []

シリーズ	タイプ	エンコーダー種類	モーター種類	Z軸リード	Z軸ストローク	適応コントローラー	ケーブル長	オプション
ZR	S	I インクリメンタル A アブソリュート	100 100W	16 16mm	150 150mm	T2 XSEL-P/Q XSEL-RA/SA	N 無し S 3m M 5m X [] 長さ指定	下記オプション 価格表参照



RoHS
10



エンコーダー種類別価格表(標準価格)

型式	エンコーダー種類	
	インクリメンタル	アブソリュート
ZR-S	-	-

オプション価格表(標準価格)

名称	型式	参照頁	標準価格
ブレーキ(標準)	B	6-297	-
原点リミットスイッチ(注1)	L	6-300	-

(注1) インクリメンタル仕様は標準装備、アブソリュート仕様では不要です。
(注2) アブソリュート仕様の場合は、下記調整治具が必要となります。(別売り)
アブソリュートリセット調整治具(型式: JG-ZRS)

ケーブル長価格表(標準価格)

種類	ケーブル記号	T2	
		アブソリュート	インクリメンタル
標準タイプ	S(3m)	-	-
	M(5m)	-	-
長さ指定	X06(6m) ~ X10(10m)	-	-
	X11(11m) ~ X15(15m)	-	-
	X16(16m) ~ X20(20m)	-	-
	X21(21m) ~ X25(25m)	-	-
	X26(26m) ~ X30(30m)	-	-

(注) ロボットケーブルです。

メインスペック

項目	内容		
	上下軸	回転軸	
軸構成	ボールねじリード(mm)	16	-
リード	最大可搬質量(kg)	3	
可搬質量	最高速度	1005mm/s	2200度/s
速度/加減速度	定格加減速度(G)	0.3	0.3
	最高加減速度(G)	0.3	0.3
推力	最大推力(N)	107	-
	押付け時最大推力(N)	74.8	-
押付け	押付け最高速度(mm/s)	20	-
	ブレーキ仕様	無励磁作動電磁ブレーキ	
ブレーキ	ブレーキ保持力(kgf)	3	-
ストローク		150mm	±360度

- POINT**
選定上の注意
- 「メインスペック」の最大動作速度は、PTP 命令動作の場合です。
 - 「メインスペック」の可搬質量、「定格」は加減速度 0.3G で動作した場合、「最大」は加減速度 0.1G で動作した場合です。
 - 「メインスペック」の上下軸押し込み推力は、上下軸先端でものを押す力です。「押付け動作時」は、プログラムの押付け命令実行時の最大押付け力です。「最大推力」は通常位置決め動作時の最大推力です。押付け動作を行なう場合は必ずプログラムの押付け命令を使用して行ってください。
 - 「メインスペック」の許容慣性モーメントは、回転軸中心換算の慣性モーメント許容値です。使用条件によっては数値が下がる場合があります。
 - ケーブル長は最大 30m です。長さ指定は m 単位でご記入ください。(例: X08 = 8m)
 - 垂直設置での使用限定となります。
 - 直交ロボットと組合せて使用する時、上下軸を下げた状態で本体を移動する場合は、速度、加速度を下げてください。
 - アクチュエーターとコントローラーのエンコーダー配線の途中にブレーキボックス(付属品)の設置が必要になります。ブレーキボックスには DC24V (max1A) の電源が必要です。

項目	内容	
軸構成	上下軸	回転軸
駆動方式	ベルト+ボールねじスプライン	ベルト+ギア減速機+スプライン
繰返し位置決め精度	±0.010mm	±0.005度
ロスモーション	-	-
許容スラスト荷重	-	-
許容慣性モーメント	-	0.015kg・m ²
許容トルク	-	1.9N・m
寿命	-	-
使用周囲温度・湿度	0~40℃、85%RH以下(結露なきこと)	
保護等級	-	
耐振動・耐衝撃	4.9m/s ²	
海外対応規格	RoHS指令	
モーター種類	ACサーボモーター	
エンコーダー種類	アブソリュート/インクリメンタル	
エンコーダーパルス数	16384 pulse/rev	
納期	ホームページ[納期照会]に記載	

寸法図

※1 アクチュエーターケーブルはロボットケーブルではありません。
※2 ケーブルジョイントコネクタにモーター・エンコーダー・リミットスイッチケーブルを接続します。

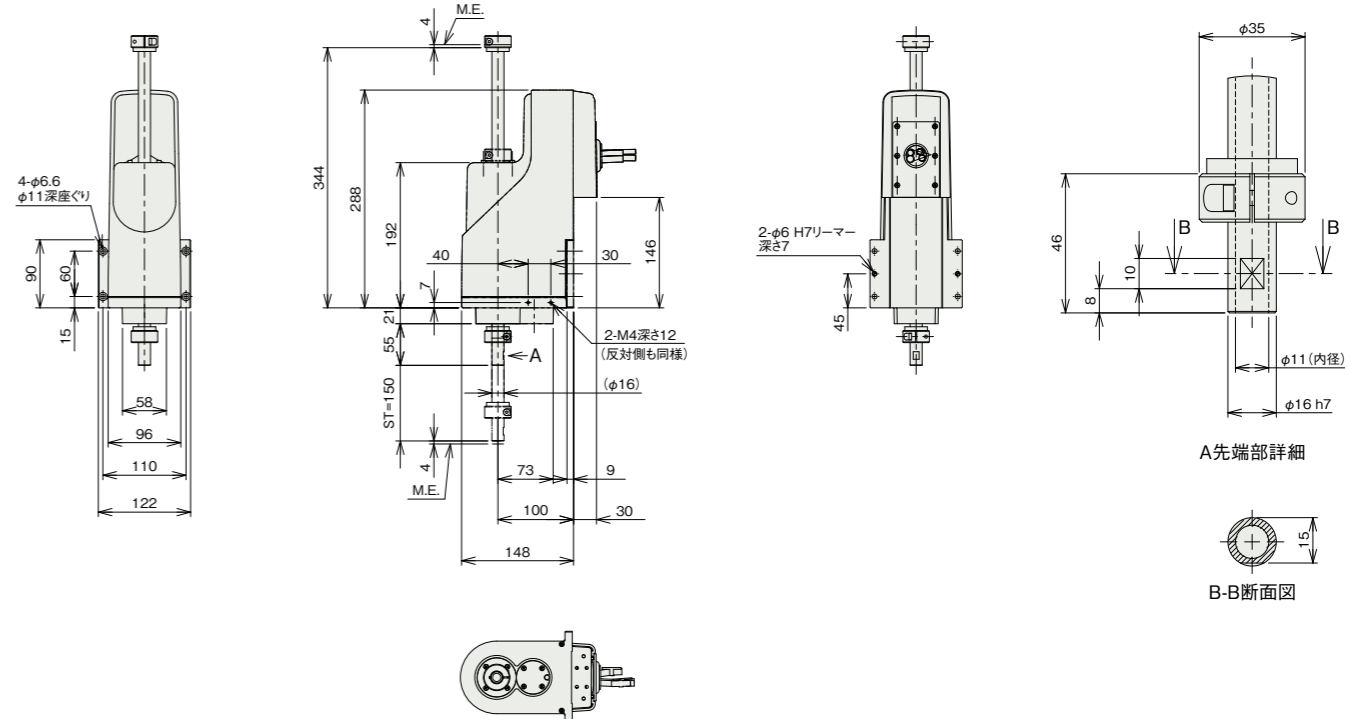
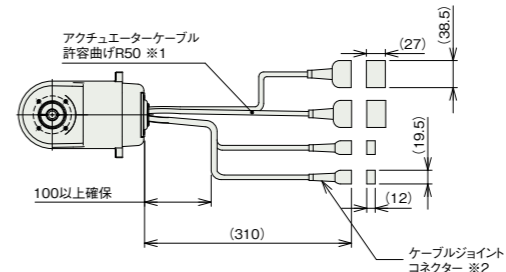

質量

タイプ	内容
質量	5.5kg

適応コントローラー

本ページのアクチュエーターは下記のコントローラーで動作が可能です。ご使用になる用途に応じたタイプをご選択ください。

名称	外観	最大接続可能軸数	電源電圧	制御方法														最大位置決め点数	標準価格	参照ページ	
				ポジショナー	パルス列	プログラム	ネットワーク ※選択														
				DV	CC	CIE	PR	CN	ML	ML3	EC	EP	PRT	SSN	ECM						
XSEL-P/Q		6	単相AC200V 三相AC200V	-	-	●	●	●	-	●	-	-	-	-	-	●	-	-	20000	-	8-273
XSEL-RA/SA		8	単相AC200V 三相AC200V	-	-	●	●	●	-	●	-	-	-	-	-	●	-	-	55000 (タイプにより異なります)	-	8-273

(注) DV、CCなどのネットワーク略称記号については、8-17ページをご確認ください。
(注) ZR 1台につき、コントローラーは2軸分使用します。

IAI