



DS
ユニット

ICS
2軸

ICS
3軸

ICS
4軸

FS
ユニット

INTEGRATED
COMBINATION
SYSTEM

ICS

組合せユニット

1. 理想のアクチュエータISシリーズの組合せの中から、お客様の選択頻度の高い組合せをユニット製品として準備。
2. 全ICSシリーズに共通する軽量、コンパクト、高剛性。
3. きめの細かい設定機種群の中から、お客様の要望に最適の機種が選択可能。
4. 組合せユニット製品のため生産ラインへ即時導入可能。
5. XYB (Y軸ベース固定)、XYS (Y軸スライダ固定)、XZ (Z軸ベース固定直立型)、YZ (Z軸スライダ固定)、XYG (XYガントリ)の5タイプを準備し、最大ストローク2500mm × 1200mmで最大可搬重量40kgを実現。

ICSシリーズ型式

ICS-XYB-A-1-H-60L40L-T1-ABN-SC(-Z軸型式)-1

1	シリーズ ICS(Integrated Combination System)ICS組合せシリーズ	4	組合せ方向 (XYB, XYSの場合) 1 組合せ方向図タイプ1を参照 2 組合せ方向図タイプ2を参照 3 組合せ方向図タイプ3を参照 4 組合せ方向図タイプ4を参照	9	エンコータイプ INC インクリメンタル仕様 ABN アブソリュート仕様
2	構成タイプ XYB Y軸ベース固定タイプ XYS Y軸スライド固定タイプ XZ XZベース固定タイプ YZ YZスライド固定タイプ XYG ガントリースタイプ	5	速度タイプ H 高速タイプ (ネジリード16mmまたは20mm+ネジリード16mmまたは20mmの組合せ) M 中速タイプ (ネジリード8mmまたは10mm+ネジリード8mmまたは10mmの組合せ)	10	ケーブル配線 SC 自立ケーブル CT ケーブルヘア
3	組合せタイプ A X軸小型+Y軸小型 B X軸中型+Y軸小型 C (1C,2C) ^{※1} X軸中型+Y軸中型 D X軸中型+Y軸中型 E X軸大型+Y軸中型 F X軸大型+Y軸中型 G X軸大型+Y軸大型 H X軸大型+Y軸大型 J (1J,2J) ^{※2} (ガントリーシステム) X軸大型+Y軸大型+Y軸スライド+Y軸サポート+X軸中型 (中間サポート)	6	組合せストローク (例) 6040 X軸600mmストローク+Y軸400mmストロークの組合せ(数字は1/10表示)	11	Z軸型式 3軸組合せの場合は、最後に3軸目の型式を追加表示
		7	オプション L リミットスイッチ C クリープセンサ AQ AQシール NM 原点逆仕様 (例) AQシールの場合 60AQ 40AQ	12	コントローラ電圧 1 100V 2 200V
		8	コントローラタイプ T1 X-SEL-J/X-SEL-K N2 S-SEL-F/M-SEL-H N6 S-SEL-ES/M-SEL-GS		

ICSシリーズ構成

※1: XYSタイプとXZタイプの場合は、モータワット数の違いにより1Cと2Cに区別します。
 ※2: ガントリー-Jタイプの場合は、Y軸中間サポート付きでY軸ストローク700mmを超えるものを2Jとします。
 (注意: 組合せタイプがXZ, YZの場合は、軸名をその軸構成に応じて読み替えて下さい。)
 ※ IS-T-X-S (IS最小型) タイプも組み合わせが可能ですので、ご要望が有る場合はお問い合わせください。

シリーズ	構成タイプ	組合せタイプ	組合せ方向	速度タイプ	組合せ最大ストローク	ケーブル配線
ICS (組合せユニット) インテグレートドコンビネーションシステム Integrated Combination System	XYB (XYベース固定タイプ)	A (60W×60W)	1 2 3 4	H, M	600×400	SC,CT
		B (100W×60W)	1 2 3 4	H, M	800×400	SC,CT
		C (100/200W×100W)	1 2 3 4	H, M	800×500	SC,CT
		D (200W/100W)	1 2 3 4	H	2000×500	CT
		E (200/400W×200W)	1 2 3 4	H, M	1000×700	SC,CT
		F (400W×200W)	1 2 3 4	H	2500×700	CT
XYS (XYスライド固定タイプ)	A (60W×60W)	1 2 3 4	H, M	600×400	SC	
	1C (100W×100W)	1 2 3 4	H, M	800×500	SC	
	2C (200W×200W)	1 2 3 4	H	800×500	SC	
	G (200W×200W)	1 2 3 4	H	800×600	SC	
XZ (XZベース固定タイプ)	A (60W×60W)	-	H, M	600×300	CT	
	1C (100W×100W)	-	H, M	800×400	CT	
	2C (200W×200W)	-	H	800×400	CT	
	D (200W×200W)	-	H	2000×400	CT	
	G (400W×400W)	-	H	800×500	CT	
	H (400W×400W)	-	H	2500×500	CT	
YZ (YZスライド固定タイプ)	A (60W×60W)	-	H, M	400×300	SC	
	C (100/200W×100/200W)	-	H, M	700×400	SC	
	G (400W×400W)	-	H	700×500	SC	
XYG (ガントリーシステム)	1J (400W×200W)	-	H	2500×700	CT	
	2J (400W×200W)	-	H	2500×1200	CT	

ラインナッツ
電動シリンドラ
単軸ロボット
直交ロボット
ユニット製品
クリーン対応
超小型多軸ユニット
コントローラ

構成タイプ

XYB
Y軸ベース固定

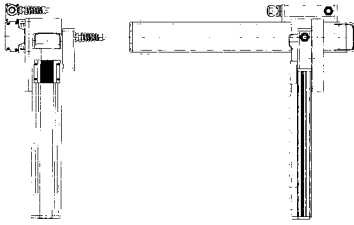

YZ
Z軸スライダ固定

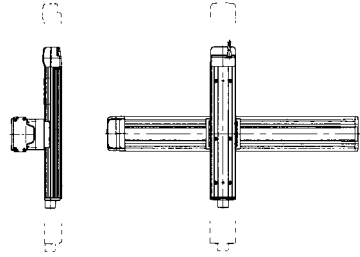

XYS
Y軸スライダ固定

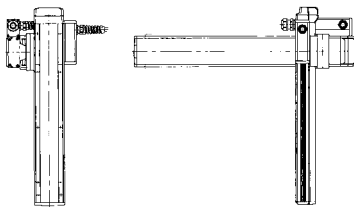

XYG
ガントリー

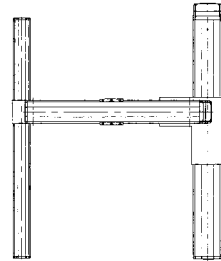

XZ
Z軸ベース固定

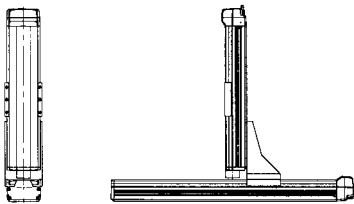

- DS
ユニット
- ICS
2軸
- ICS
3軸
- ICS
4軸
- FS
ユニット

組合せ方向 (図)

XYB
Y軸ベース固定

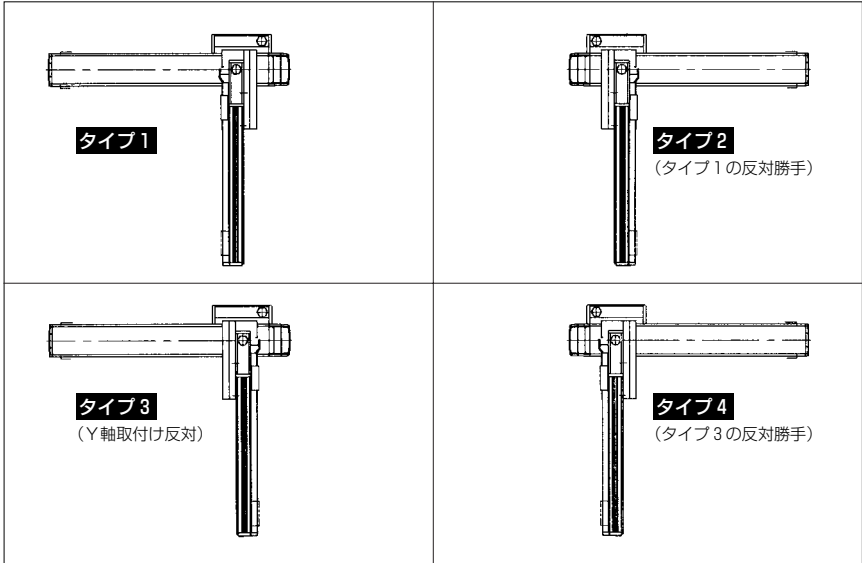

XYS
Y軸スライダ固定

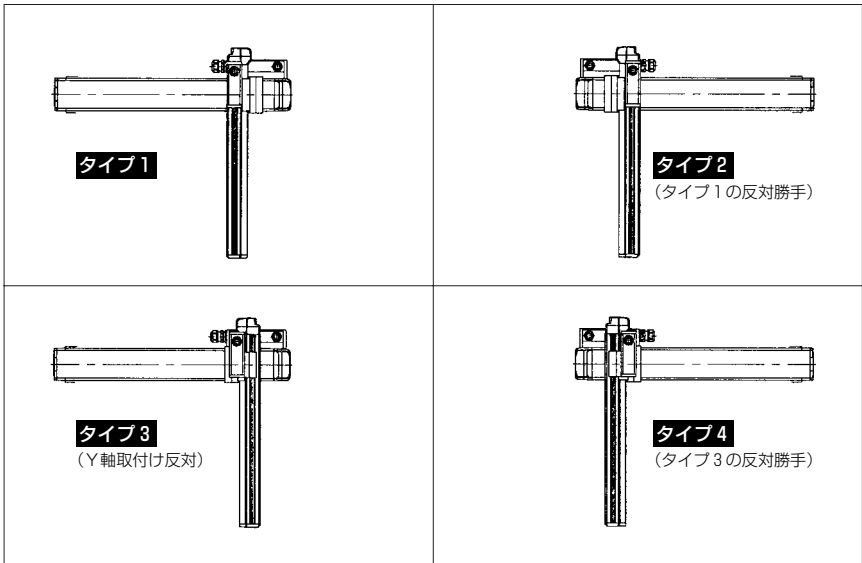

ラインナツツ

電動シリンダ

単軸ロボット

直交ロボット

ユニット製品

クリーン対応

超小型クチュキタ

コントローラ

型式 ICS-XYB-A-1[※]-H (高速タイプ)

※は組み合せ方向を示す番号です。

仕 様	型 式		X軸 S-X-M-16	Y軸 S-Y-M-16
		ストローク	mm	100~600
仕 様	定格出力	W	60	
	定格速度	mm/sec	800	
	定格推力	N (kgf)	63.7 (6.5)	
	繰り返し位置決め精度(X、Y)	mm	±0.02	
主 要 部 構 造	モーター		ACサーボモータ	
	エンコーダ		インクリメンタル/アブソリュート	
	ボールスクリュウ		φ12mm、リード16mm、転造C10、バックラッシュ0.05mm以下	
	ガイド		IS専用 一体型	
	モータ・スクリュウ間結合		モータ、ボールネジ軸 一体型	
ベース		専用アルミ押出材 (A6NOIS-T5相当) 白色アルマイト処理		

Y軸スライダ積載可搬質量の目安

Y軸ストローク長	100mm	200mm	300mm	400mm
Y軸可搬質量(高速)	5.2kg	4.5kg	3.8kg	3.1kg

DS
エレクト

ICS
2軸

ICS
3軸

ICS
4軸

FS
エレクト

型式 ICS-XYB-A-1[※]-M (中速タイプ)

※は組み合せ方向を示す番号です。

仕 様	型 式		X軸 S-X-M-8	Y軸 S-Y-M-8
		ストローク	mm	100~600
仕 様	定格出力	W	60	
	定格速度	mm/sec	400	
	定格推力	N (kgf)	127.4 (13.0)	
	繰り返し位置決め精度(X、Y)	mm	±0.02	
主 要 部 構 造	モーター		ACサーボモータ	
	エンコーダ		インクリメンタル/アブソリュート	
	ボールスクリュウ		φ12mm、リード8mm、転造C10、バックラッシュ0.05mm以下	
	ガイド		IS専用 一体型	
	モータ・スクリュウ間結合		モータ、ボールネジ軸 一体型	
ベース		専用アルミ押出材 (A6NOIS-T5相当) 白色アルマイト処理		

Y軸スライダ積載可搬質量の目安

Y軸ストローク長	100mm	200mm	300mm	400mm
Y軸可搬質量(中速)	18.2kg	16.6kg	12.1kg	8.1kg

型式

ICS-XYB-A-1-H(M)-Xストローク Yストローク-T1-INC-SC-1

(cm) (cm) INC:インクリ 1=100V
ABN:アブソ 2=200V

※標準仕様は自立ケーブルと
なります。

■寸法図

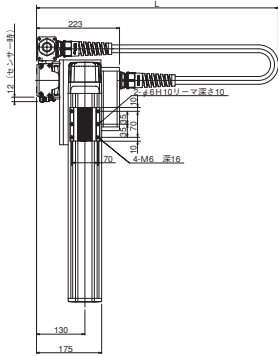

T1: X-SEL J/K
N2: SEL-F/H
N6: SEL-ES/GS

(XYB-A-3-H(M))

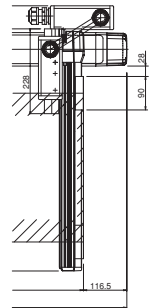
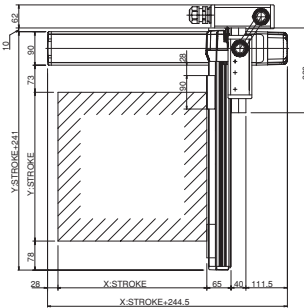

※X軸底面の取付穴寸法はIS-10ページのIS-S-X-M単軸の
取付穴寸法となります。

X-STROKE	100	200	300	400	500	600
L	(500)	(550)	(600)	(650)	(700)	(750)

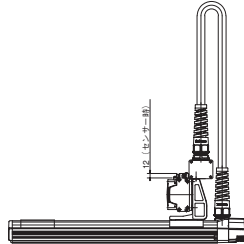

型式

ICS-XYB-A-1-H(M)-Xストローク Yストローク-T1-INC-CT-1

(cm) (cm) INC:インクリ 1=100V
ABN:アブソ 2=200V

※ケーブルヘア仕様は
オプションとなります。

ラインナツツ

電動シリンダ

単軸ロボット

直交ロボット

ユニット製品

クリーン対応

超小型クニタ

コントローラ

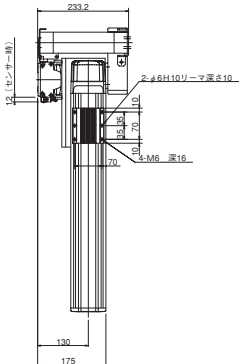

T1: X-SEL J/K
N2: SEL-F/H
N6: SEL-ES/GS

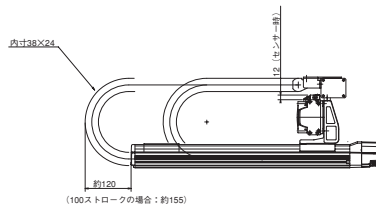
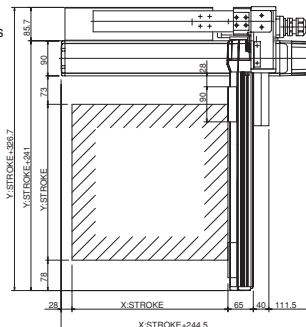

※X軸底面の取付穴寸法はIS-10ページのIS-S-X-M単軸の
取付穴寸法となります。

(100ストロークの場合: 約155)

型式 ICS-XYB-B-1[※]-H (高速タイプ)

※は組み合せ方向を示す番号です。

仕 様	型 式		X軸 M-X-S-20			Y軸 S-Y-M-16
	ストローク	mm	200~700	800	100~400	
定格出力	W	100			60	
定格速度	mm/sec	1000	795	800		
定格推力	N (kgf)	84.3 (8.6)			63.7 (6.5)	
繰り返し位置決め精度(X、Y)	mm	±0.02				
主 要 部 構 造	モーター	ACサーボモータ				
	エンコーダ	インクリメンタル/アブソリュート				
	ボールスクリュウ	φ16mm、リード20mm 転造C10、バックラッシュ0.05mm以下			φ12mm、リード16mm 転造C10、バックラッシュ0.05mm以下	
	ガイド	IS専用 一体型				
	モータ・スクリュウ間結合	モータ、ボールネジ軸 一体型				
	ベース	専用アルミ押出材 (A6NOIS-T5相当) 白色アルマイト処理				

Y軸スライダ積載可搬質量の目安

Y軸ストローク長	100mm	200mm	300mm	400mm
Y軸可搬質量(高速)	12.0kg	12.0kg	11.8kg	11.1kg

DS
エィト

ICS
2軸

ICS
3軸

ICS
4軸

FS
エィト

型式 ICS-XYB-B-1[※]-M (中速タイプ)

※は組み合せ方向を示す番号です。

仕 様	型 式		X軸 M-X-S-10			Y軸 S-Y-M-8
	ストローク	mm	200~600	700	800	100~400
定格出力	W	100			60	
定格速度	mm/sec	500	480	380	400	
定格推力	N (kgf)	169.5 (17.3)			127.4 (13.0)	
繰り返し位置決め精度(X、Y)	mm	±0.02				
主 要 部 構 造	モーター	ACサーボモータ				
	エンコーダ	インクリメンタル/アブソリュート				
	ボールスクリュウ	φ16mm、リード10mm 転造C10、バックラッシュ0.05mm以下			φ12mm、リード8mm 転造C10、バックラッシュ0.05mm以下	
	ガイド	IS専用 一体型				
	モータ・スクリュウ間結合	モータ、ボールネジ軸 一体型				
	ベース	専用アルミ押出材 (A6NOIS-T5相当) 白色アルマイト処理				

Y軸スライダ積載可搬質量の目安

Y軸ストローク長	100mm	200mm	300mm	400mm
Y軸可搬質量(中速)	25.0kg	25.0kg	25.0kg	21.8kg

型式

ICS-XYB-B-1-H(M) - Xストローク Yストローク - T1 - INC-SC - 1

※標準仕様は自立ケーブルと
なります。

(cm) (cm)
INC : インクリ 1=100V
ABN : アブソ 2=200V
T1 : X-SEL J/K
N2 : SEL-F/H
N6 : SEL-ES/GS

■寸法図

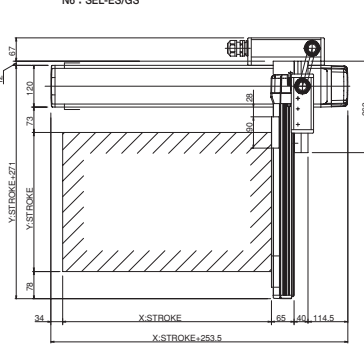
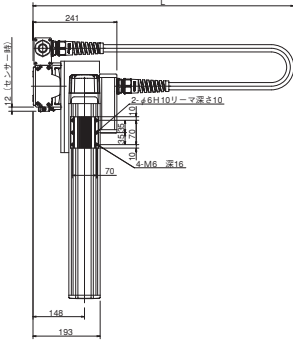

(XYB-B-3-H(M))

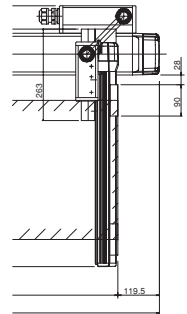

※X軸底面の取付穴寸法はIS-13ページのIS-M-X-S単軸の
取付穴寸法となります。

X-STROKE	200	300	400	500	600	700	800
L	(550)	(600)	(650)	(700)	(750)	(800)	(850)

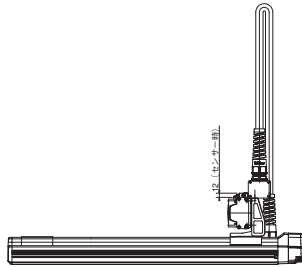

型式

ICS-XYB-B-1-H(M) - Xストローク Yストローク - T1 - INC-CT - 1

※ケーブルペア仕様は
オプションとなります。

(cm) (cm)
INC : インクリ 1=100V
ABN : アブソ 2=200V
T1 : X-SEL J/K
N2 : SEL-F/H
N6 : SEL-ES/GS

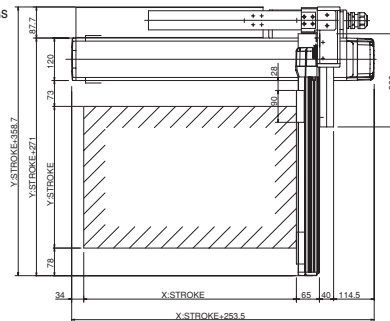
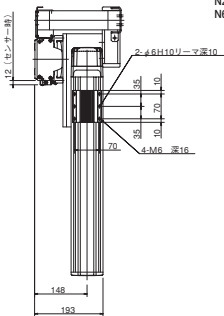

※X軸底面の取付穴寸法はIS-13ページのIS-M-X-S単軸の
取付穴寸法となります。

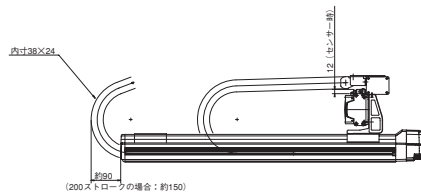

ラインナツク

電動シリンダ

単軸ロボット

直交ロボット

ユニット製品

クリーン対応

超小型ミニタ

コントローラ

型式 ICS-XYB-C-1[※]-H (高速タイプ)

※は組み合わせ方向を示す番号です。

仕 様	型 式		X軸 M-X-M-20		Y軸 M-Y-S-20
	ストローク	mm	200~700	800	100~500
定格出力	W	200		100	
定格速度	mm/sec	1000	795	1000	
定格推力	N (kgf)	84.3 (8.6)			
繰り返し位置決め精度(X、Y)	mm	±0.02			
主 要 部 構 造	モーター	ACサーボモータ			
	エンコーダ	インクリメンタル/アブソリュート			
	ボールスクリュウ	φ16mm、リード20mm、転造C10、バックラッシュ0.05mm以下			
	ガイド	IS専用 一体型			
	モータ・スクリュウ間結合	モータ、ボールネジ軸 一体型			
ベース	専用アルミ押出材 (A6NOIS-T5相当) 白色アルマイト処理				

Y軸スライダ積載可搬質量の目安

Y軸ストローク長	100mm	200mm	300mm	400mm	500mm
Y軸可搬質量(高速)	20.0kg	20.0kg	20.0kg	20.0kg	18.7kg

DS
エレクト

ICS
2軸

ICS
3軸

ICS
4軸

FS
エレクト

型式 ICS-XYB-C-1[※]-M (中速タイプ)

※は組み合わせ方向を示す番号です。

仕 様	型 式		X軸 M-X-M-10			Y軸 M-Y-S-10
	ストローク	mm	200~600	700	800	100~500
定格出力	W	100				
定格速度	/sec	500	480	380	500	
定格推力	N (kgf)	169.5 (17.3)				
繰り返し位置決め精度(X、Y)	mm	±0.02				
主 要 部 構 造	モーター	ACサーボモータ				
	エンコーダ	インクリメンタル/アブソリュート				
	ボールスクリュウ	φ16mm、リード10mm、転造C10、バックラッシュ0.05mm以下				
	ガイド	IS専用 一体型				
	モータ・スクリュウ間結合	モータ、ボールネジ軸 一体型				
ベース	専用アルミ押出材 (A6NOIS-T5相当) 白色アルマイト処理					

Y軸スライダ積載可搬質量の目安

Y軸ストローク長	100mm	200mm	300mm	400mm	500mm
Y軸可搬質量(中速)	28.8kg	27.8kg	26.8kg	21.8kg	18.7kg

型式

ICS-XYB-C-1-H(M)-Xストローク Yストローク-T1-INC-SC-1

※標準仕様は自立ケーブルと
なります。

(cm) (cm)
INC:インクリ 1=100V
ABN:アブソ 2=200V
T1: X-SEL J/K
N2: SEL-F/H
N6: SEL-ES/GS

■寸法図

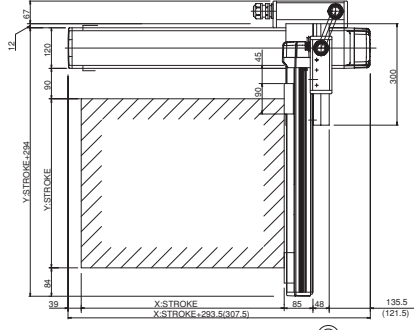
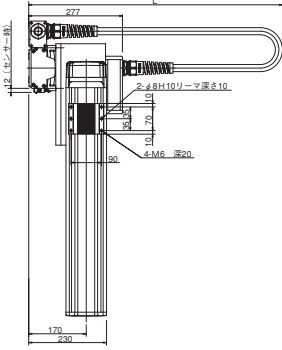

(XYB-C-3-H(M))

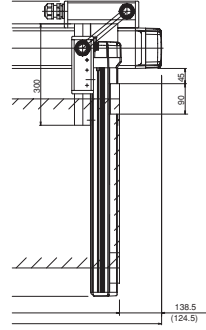

※X軸底面の取付穴寸法はIS-15ページのIS-M-X-M (200W) 単軸の
取付穴寸法となります。

X-STROKE	200	300	400	500	600	700	800
L	(550)	(600)	(650)	(700)	(750)	(800)	(850)

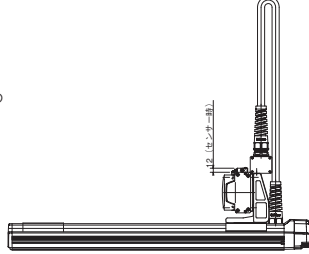

※ () はM: 中速タイプの寸法です。

型式

ICS-XYB-C-1-H(M)-Xストローク Yストローク-T1-INC-CT-1

※ケーブルペア仕様は
オプションとなります。

(cm) (cm)
INC:インクリ 1=100V
ABN:アブソ 2=200V
T1: X-SEL J/K
N2: SEL-F/H
N6: SEL-ES/GS

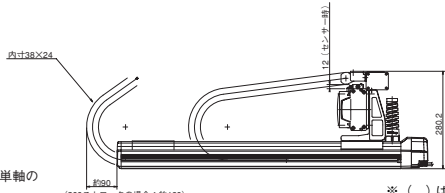
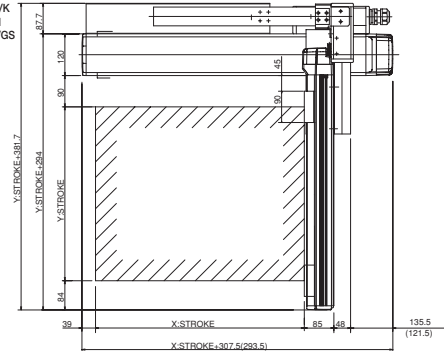
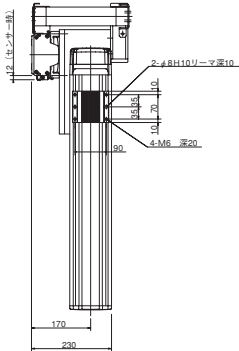

※X軸底面の取付穴寸法はIS-14ページのIS-M-X-M (100W) 単軸の
取付穴寸法となります。

※ () はM: 中速タイプの寸法です。

ラインナツツ

電動シリンダ

単軸ロボット

直交ロボット

ユニット製品

クリーン対応

超小型タチユキタ

コントローラ

型式 ICS-XYB-D-1[※]-H (高速タイプ)

※は組み合せ方向を示す番号です。

仕 様	型 式		X軸 M-X-MX-20								Y軸 M-Y-S-20
	ストローク	mm	800~1300	1400	1500	1600	1700	1800	1900	2000	100~500
定格出力	W	200									100
定格速度	mm/sec	1000	950	800	700	600	550	500	450	1000	
定格推力	N (kgf)	101.9 (10.4)									84.3 (8.6)
繰り返し位置決め精度 (X、Y)	mm	±0.02									
主 要 部 構 造	モーター	ACサーボモータ									
	エンコーダ	インクリメンタル/アブソリュート									
	ボールスクリュー	φ16mm、リード20mm、転造C10、バックラシ0.05mm以下									
	ガイド	IS専用 一体型									
	モータ・スクリュー間結合	モータ、ボールネジ軸 一体型									
ベース	専用アルミ押出材 (A6NOIS-T5相当) 白色アルマイト処理										

型式 ICS-XYB-D-1-H-Xストローク-Yストローク-T1-INC-CT-1

■寸法図

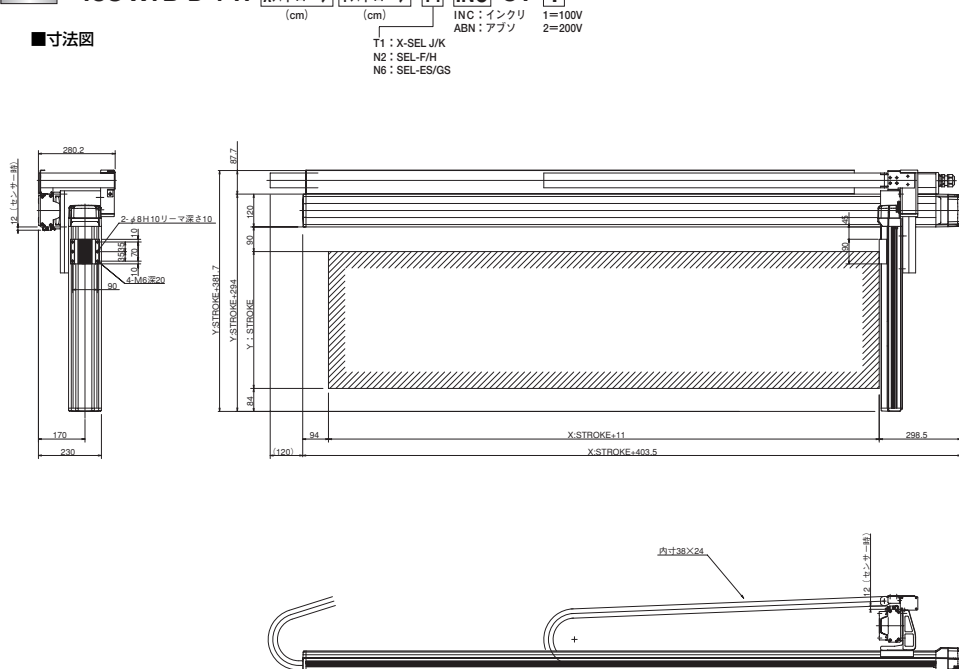

※X軸底面の取付寸法はIS-16ページのIS-M-X-MX単軸の取付寸法となります。

Y軸スライダ積載可搬質量の目安

Y軸ストローク長	100mm	200mm	300mm	400mm	500mm
Y軸可搬質量(高速)	20.0kg	20.0kg	20.0kg	20.0kg	18.7kg

型式

ICS-XYB-D-3-H-Xストローク Yストローク-T1-INC-CT-1

(cm)

(cm)

INC : インクリ 1=100V
ABN : アブソ 2=200V

T1 : X-SEL J/K
N2 : SEL-F/H
N6 : SEL-ES/GS

※XYB-Dは標準でケーブルヘア仕様となります。
(自立ケーブルの設定はありません。)

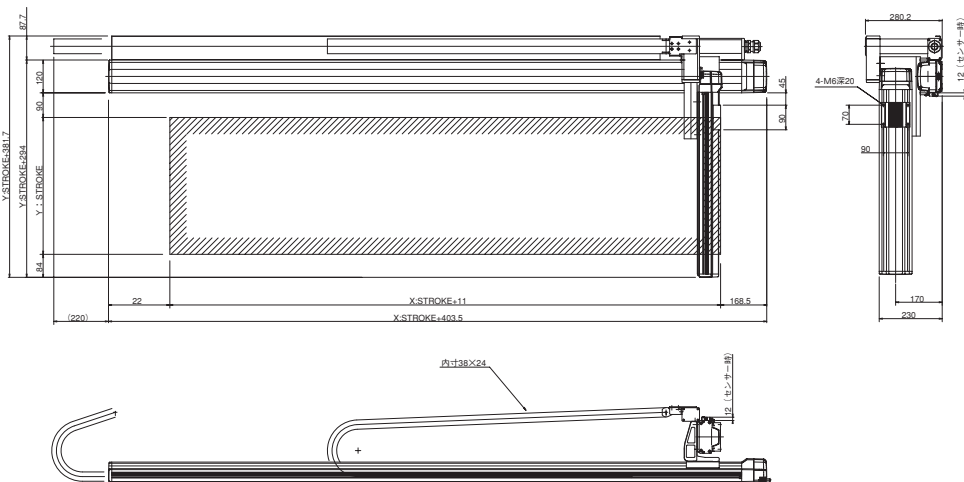

※X軸底面の取付穴寸法はIS-16ページのIS-M-X-MX単軸の取付穴寸法となります。

型式 ICS-XYB-E-1[※]-H (高速タイプ)

※は組み合せ方向を示す番号です。

仕 様	型 式		X軸 L-X-M-20				Y軸 M-Y-M-20	
	ストローク	mm	300~800		900	1000	200~700	
	定格出力	W	400				200	
	定格速度	mm/sec	1000		830	690	1000	
	定格推力	N (kgf)	170.5 (17.4)					
繰返し位置決め精度(X,Y)	mm	±0.02						
主 要 部 構 造	モータ	ACサーボモータ						
	エンコーダ	インクリメンタル/アブソリュート						
	ボールスクリュウ	φ20mm、リード20mm 転造C10、バックラッシュ0.05mm以下				φ16mm、リード20mm 転造C10、バックラッシュ0.05mm以下		
	ガイド	IS専用 一体型						
	モータ・スクリュウ間結合	モータ、ボールネジ軸 一体型						
	ベース	専用アルミ押出材 (AGNOIS-T5相当) 白色アルマイト処理						

Y軸スライダ積載可搬質量の目安

Y軸ストローク長	200mm	300mm	400mm	500mm	600mm	700mm
Y軸可搬質量(高速)	40.0kg	40.0kg	33.0kg	27.3kg	22.9kg	19.3kg

DS
エレクト

ICS
2軸

ICS
3軸

ICS
4軸

FS
エレクト

型式 ICS-XYB-E-1[※]-M (中速タイプ)

※は組み合せ方向を示す番号です。

仕 様	型 式		X軸 L-X-M-10				Y軸 M-Y-M-10	
	ストローク	mm	300~700		800	900	1000	700
	定格出力	W	200					
	定格速度	mm/sec	500	470	385	320	500	480
	定格推力	N (kgf)	340.1 (34.7)					
繰返し位置決め精度(X,Y)	mm	±0.02						
主 要 部 構 造	モータ	ACサーボモータ						
	エンコーダ	インクリメンタル/アブソリュート						
	ボールスクリュウ	φ20mm、リード10mm 転造C10、バックラッシュ0.05mm以下				φ16mm、リード10mm 転造C10、バックラッシュ0.05mm以下		
	ガイド	IS専用 一体型						
	モータ・スクリュウ間結合	モータ、ボールネジ軸 一体型						
	ベース	専用アルミ押出材 (AGNOIS-T5相当) 白色アルマイト処理						

Y軸スライダ積載可搬質量の目安

Y軸ストローク長	200mm	300mm	400mm	500mm	600mm	700mm
Y軸可搬質量(中速)	51.2kg	40.5kg	33.0kg	27.3kg	22.9kg	19.3kg

型式

ICS-XYB-E-1-H(M) - Xストローク Yストローク - T1 - INC - SC - 1

※標準仕様は自立ケーブルと
なりません。

(cm) (cm) INC : インクリ 1=100V
ABN : アブソ 2=200V
T1 : X-SEL J/K
N2 : SEL-F/H
N6 : SEL-ES/GS

■寸法図

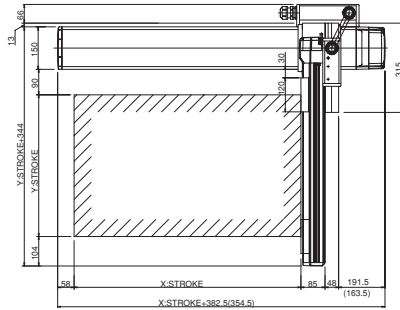
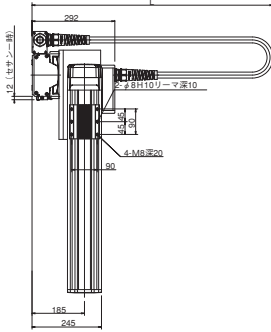

(XYB-E-3-H(M))

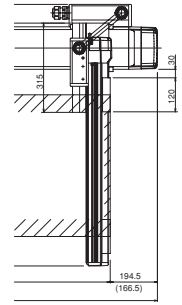

※X軸底面の取付穴寸法はIS-24ページのIS-L-X-M (400W) 単軸の
取付穴寸法となります。

X-STROKE	300	400	500	600	700	800	900	1000
L	(600)	(650)	(700)	(750)	(800)	(850)	(900)	(950)

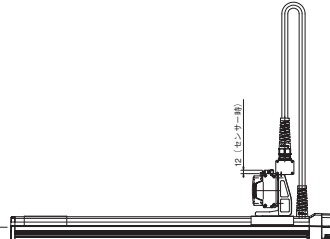

※ () はM : 中速タイプの寸法です。

ラインナツツ

電動シリンダ

単軸ロボット

直交ロボット

型式

ICS-XYB-E-1-H(M) - Xストローク Yストローク - T1 - INC - CT - 1

※ケーブルペア仕様は
オプションとなります。

(cm) (cm) INC : インクリ 1=100V
ABN : アブソ 2=200V
T1 : X-SEL J/K
N2 : SEL-F/H
N6 : SEL-ES/GS

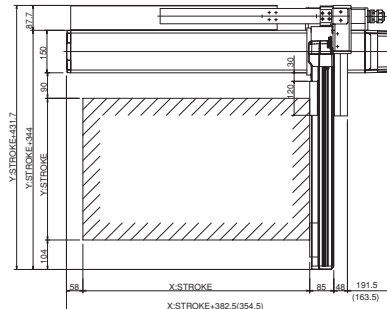
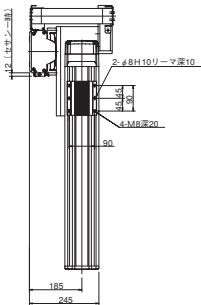

内寸38×24

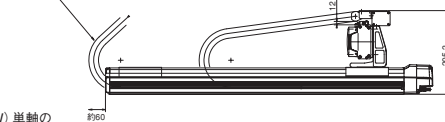

※X軸底面の取付穴寸法はIS-23ページのIS-L-X-M (200W) 単軸の
取付穴寸法となります。

※ () はM : 中速タイプの寸法です。

ユニット製品

クリーン対応

超小型タチユキタ

コントローラ

型式 ICS-XYB-F-1^{*}-H (高速タイプ)

※は組み合せ方向を示す番号です。

仕 様	型 式		X軸 L-X-MX-20								Y軸 M-Y-M-20	
	ストローク	mm	1000~1400	1500	1600	1700	1800	1900	2000	2500	200~700	
	定格出力	W	400								200	
	定格速度	mm/sec	1000	950	830	740	650	590	540	340	1000	
	定格推力	N (kgf)	341.0 (34.7)								169.5 (17.3)	
繰返し位置決め精度(X,Y)	mm	±0.02										
主 機 部 品 組 成 要 素	モーター	ACサーボモータ										
	エンコーダ	インクリメンタル/アブソリュート										
	ボールスクリュー	φ20mm、リード20mm 転造C10、バックラッシュ0.05mm以下								φ16mm、リード20mm 転造C10、バックラッシュ0.05mm以下		
	ガイド	IS専用 一体型										
	モータ・スクリュー間結合	モータ、ボールネジ軸 一体型										
	ベース	専用アルミ押出材 (A6NOIS-T5相当) 白色アルマイト処理										

型式 ICS-XYB-F-1-H-Xストローク-Yストローク-T1-INC-CT-1

※ XYB-Fは標準でケーブルペア仕様となります。
(自立ケーブルの設定はありません。)

■寸法図

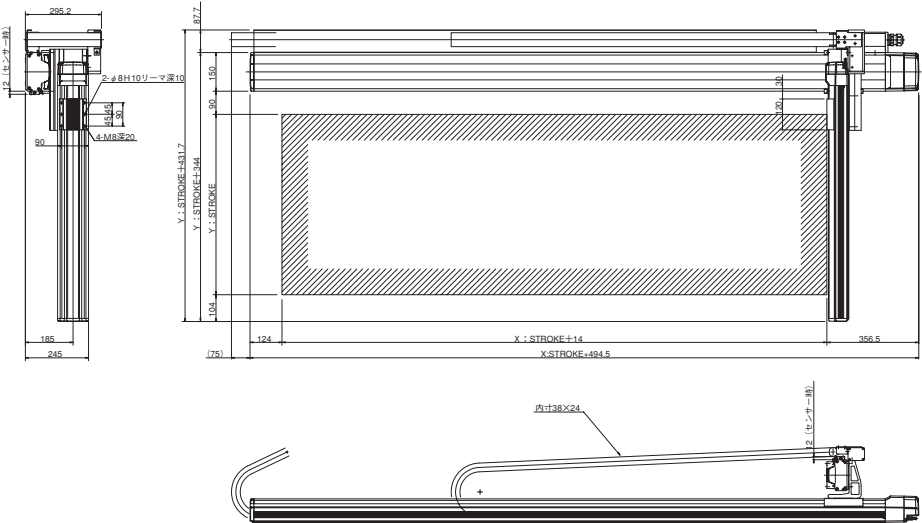

※X軸底面の取付寸法はIS-26ページのIS-L-X-MX (400W) 単軸の取付寸法となります。

Y軸スライダ積載可搬質量の目安

Y軸ストローク長	200mm	300mm	400mm	500mm	600mm	700mm
Y軸可搬質量(高速)	40.0kg	40.0kg	33.0kg	27.3kg	22.9kg	19.3kg

型式

ICS-XYB-F-3-H-Xストローク-Yストローク-T1-INC-CT-1

(cm) (cm)
 INC : インクリ 1=100V
 ABN : アブソ 2=200V
 T1 : X-SEL J/K
 N2 : SEL-F/H
 N6 : SEL-ES/GS

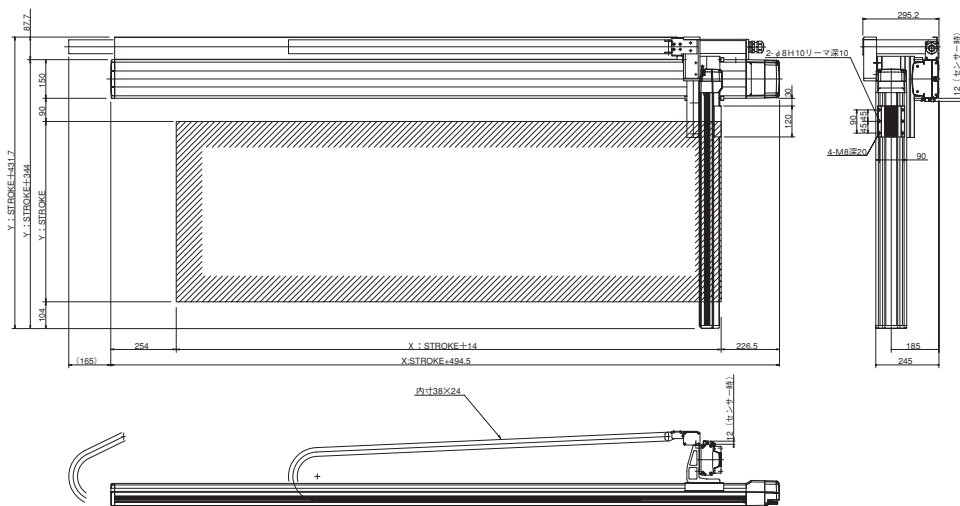

※X軸底面の取付穴寸法はIS-26ページのIS-L-X-MX (400W) 単軸の取付穴寸法となります。

型式 ICS-XYS-A-1[※]-H (高速タイプ)

※は組み合せ方向を示す番号です。

仕 様	型 式		X軸 S-X-M-16	Y軸 S-Y-M-16
		ストローク	mm	100~600
仕 様	定格出力	W	60	
	定格速度	mm/sec	800	
	定格推力	N (kgf)	63.7 (6.5)	
	繰り返し位置決め精度(X,Y)	mm	±0.02	
	モーター		ACサーボモータ	
主 要 部 構 造	エンコーダ		インクリメンタル/アブソリュート	
	ボールスクリュウ		φ12mm、リード16mm、転造C10、バックラッシュ0.05mm以下	
	ガイド		IS専用 一体型	
	モータ・スクリュウ間結合		モータ、ボールネジ軸 一体型	
	ベース		専用アルミ押出材 (A6NOIS-T5相当) 白色アルマイト処理	

Y軸スライダ積載可搬質量の目安

Y軸ストローク長	100mm	200mm	300mm	400mm
Y軸可搬質量(高速)	6.2kg	5.5kg	4.8kg	4.1kg

DS
エレクト

ICS
2軸

ICS
3軸

ICS
4軸

FS
エレクト

型式 ICS-XYS-A-1[※]-M (中速タイプ)

※は組み合せ方向を示す番号です。

仕 様	型 式		X軸 S-X-M-8	Y軸 S-Y-M-8
		ストローク	mm	100~600
仕 様	定格出力	W	60	
	定格速度	mm/sec	400	
	定格推力	N (kgf)	127.4 (13.0)	
	繰り返し位置決め精度(X,Y)	mm	±0.02	
	モーター		ACサーボモータ	
主 要 部 構 造	エンコーダ		インクリメンタル/アブソリュート	
	ボールスクリュウ		φ12mm、リード8mm、転造C10、バックラッシュ0.05mm以下	
	ガイド		IS専用 一体型	
	モータ・スクリュウ間結合		モータ、ボールネジ軸 一体型	
	ベース		専用アルミ押出材 (A6NOIS-T5相当) 白色アルマイト処理	

Y軸スライダ積載可搬質量の目安

Y軸ストローク長	100mm	200mm	300mm	400mm
Y軸可搬質量(中速)	19.2kg	14.3kg	9.3kg	6.4kg

型式

ICS-XYS-A-1-H(M) - Xストローク Yストローク - T1 - INC - SC - 1

(cm) (cm) INC : インクリ 1=100V
 ABN : アブソ 2=200V
 T1 : X-SEL J/K
 N2 : SEL-F/H
 N6 : SEL-ES/GS

■寸法図

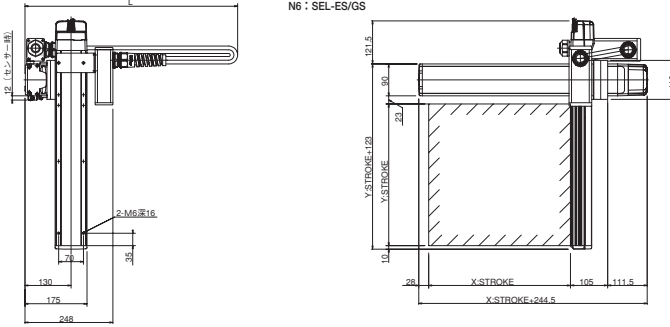

※X軸底面の取付穴寸法はIS-10ページのIS-S-X-M単軸の取付穴寸法となります。

		L寸法					
Yst \ Xst	100	200	300	400	500	600	
100	(480)	(530)	(580)	(630)	(680)	(730)	
200	(530)	(580)	(630)	(680)	(730)	(780)	
300	(580)	(630)	(680)	(730)	(780)	(830)	
400	(630)	(680)	(730)	(780)	(830)	(880)	

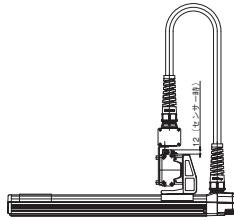

型式

ICS-XYS-A-3-H(M) - Xストローク Yストローク - T1 - INC - SC - 1

(cm) (cm) INC : インクリ 1=100V
 ABN : アブソ 2=200V
 T1 : X-SEL J/K
 N2 : SEL-F/H
 N6 : SEL-ES/GS

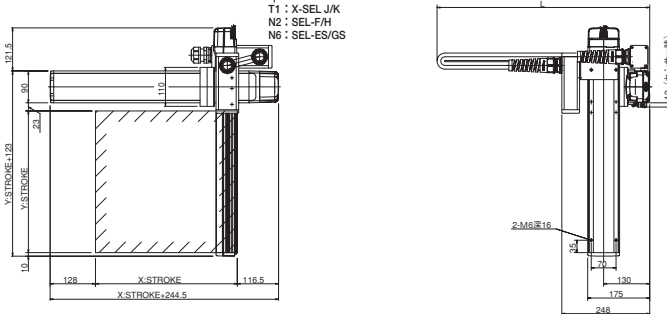

※X軸底面の取付穴寸法はIS-10ページのIS-S-X-M単軸の取付穴寸法となります。

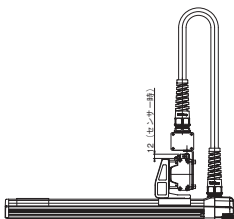

		L寸法					
Yst \ Xst	100	200	300	400	500	600	
100	(480)	(530)	(580)	(630)	(680)	(730)	
200	(530)	(580)	(630)	(680)	(730)	(780)	
300	(580)	(630)	(680)	(730)	(780)	(830)	
400	(630)	(680)	(730)	(780)	(830)	(880)	

ラインナツツ

電動シリンダ

単軸ロボット

直交ロボット

ユニット製品

クリーン対応

超小型クニユタ

コントローラ

型式 ICS-XYs-1C-1^{*}-H (高速タイプ)

※は組み合わせ方向を示す番号です。

仕 様	型 式		X軸 M-X-M-20		Y軸 M-Y-M-20
	ストローク	mm	200~700	800	100~500
	定格出力	W	100		
	定格速度	mm/sec	1000	795	1000
	定格推力	N (kgf)	84.3 (8.6)		
	繰り返し位置決め精度 (X,Y)	mm	±0.02		
主要部構造	モーター	ACサーボモータ			
	エンコーダ	インクリメンタル/アブソリュート			
	ボールスクリュウ	φ16mm、リード20mm、転造C10、バックラッシュ0.05mm以下			
	ガイド	IS専用 一体型			
	モータ・スクリュウ間結合	モータ、ボールネジ軸 一体型			
	ベース	専用アルミ押出材 (A6NOIS-T5相当) 白色アルマイト処理			

Y軸スライダ積載可搬質量の目安

Y軸ストローク長	100mm	200mm	300mm	400mm	500kg
Y軸可搬質量 (高速)	9.7kg	8.7kg	7.7kg	6.7kg	5.6kg

DS
エレクト

ICS
2軸

ICS
3軸

ICS
4軸

FS
エレクト

型式 ICS-XYs-1C-1^{*}-M (中速タイプ)

※は組み合わせ方向を示す番号です。

仕 様	型 式		X軸 M-X-M-10			Y軸 M-Y-M-10
	ストローク	mm	200~600	700	800	100~500
	定格出力	W	100			
	定格速度	mm/sec	500	480	380	500
	定格推力	N (kgf)	169.5 (17.3)			
	繰り返し位置決め精度 (X,Y)	mm	±0.02			
主要部構造	モーター	ACサーボモータ				
	エンコーダ	インクリメンタル/アブソリュート				
	ボールスクリュウ	φ16mm、リード10mm、転造C10、バックラッシュ0.05mm以下				
	ガイド	IS専用 一体型				
	モータ・スクリュウ間結合	モータ、ボールネジ軸 一体型				
	ベース	専用アルミ押出材 (A6NOIS-T5相当) 白色アルマイト処理				

Y軸スライダ積載可搬質量の目安

Y軸ストローク長	100mm	200mm	300mm	400mm	500mm
Y軸可搬質量 (中速)	29.7kg	29.1kg	19.3kg	13.6kg	9.7kg

型式

ICS-XYS-1C-1-H(M) - Xストローク Yストローク - T1 - INC-SC-1

(cm) (cm) INC: インクリ 1=100V
ABN: アブソ 2=200V

■寸法図

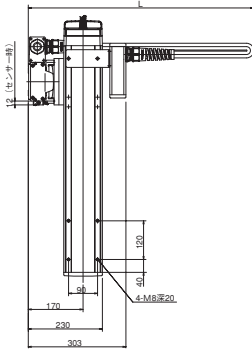

T1: X-SEL J/K
N2: SEL-F/H
N6: SEL-ES/GS

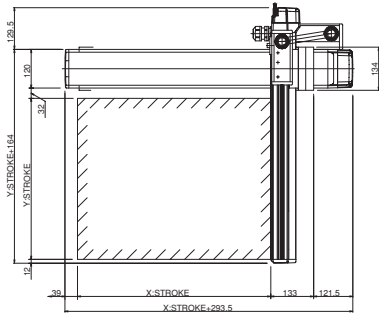

※X軸底面の取付寸法はIS-14ページのIS-M-X-M (100W) 単軸の取付寸法となります。

		L寸法						
Yst\Xst	200	300	400	500	600	700	800	
100	(550)	(600)	(650)	(700)	(750)	(800)	(850)	
200	(600)	(650)	(700)	(750)	(800)	(850)	(900)	
300	(650)	(700)	(750)	(800)	(850)	(900)	(950)	
400	(700)	(750)	(800)	(850)	(900)	(950)	(1000)	
500	(750)	(800)	(850)	(900)	(950)	(1000)	(1050)	

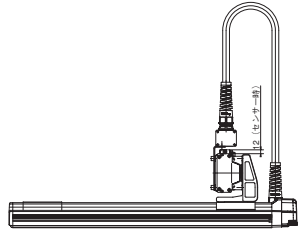

型式

ICS-XYS-1C-3-H(M) - Xストローク Yストローク - T1 - INC-SC-1

(cm) (cm) INC: インクリ 1=100V
ABN: アブソ 2=200V

T1: X-SEL J/K
N2: SEL-F/H
N6: SEL-ES/GS

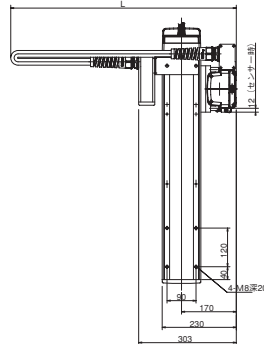
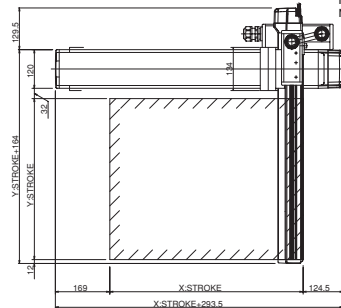

※X軸底面の取付寸法はIS-14ページのIS-M-X-M (100W) 単軸の取付寸法となります。

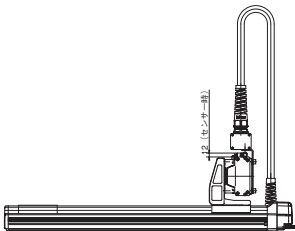

		L寸法						
Yst\Xst	200	300	400	500	600	700	800	
100	(550)	(600)	(650)	(700)	(750)	(800)	(850)	
200	(600)	(650)	(700)	(750)	(800)	(850)	(900)	
300	(650)	(700)	(750)	(800)	(850)	(900)	(950)	
400	(700)	(750)	(800)	(850)	(900)	(950)	(1000)	
500	(750)	(800)	(850)	(900)	(950)	(1000)	(1050)	

ラインナツツ

電動シリンダ

単軸ロボット

直交ロボット

ユニット製品

クリーン対応

超小型クニユタ

コントローラ

型式 ICS-XYS-2C-1^{*}-H (高速タイプ)

※は組み合せ方向を示す番号です。

仕様	型式		X軸 M-X-M-20		Y軸 M-Y-M-20
	ストローク	mm	200~700	800	100~500
	定格出力	W	200		
	定格速度	mm/sec	1000	795	1000
	定格推力	N (kgf)	84.3(8.6)		
	繰り返し位置決め精度 (X,Y)	mm	±0.02		
主要部構造	モータ	ACサーボモータ			
	エンコーダ	インクリメンタル/アブソリュート			
	ボールスクリュウ	φ16mm、リード20mm、転造C10、バックラッシュ0.05mm以下			
	ガイド	IS専用 一体型			
	モータ・スクリュウ間結合	モータ、ボールネジ軸 一体型			
	ベース	専用アルミ押出材 (A6NOIS-T5相当) 白色アルマイト処理			

型式 ICS-XYS-2C-1-H-Xストローク-Yストローク-T1-INC-SC-1

(cm)

(cm)

INC : インクリ 1=100V
ABN : アブソ 2=200V

T1 : X-SEL J/K
N2 : SEL-F/H
N6 : SEL-ES/GS

■寸法図

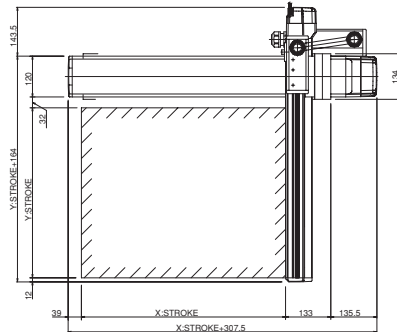
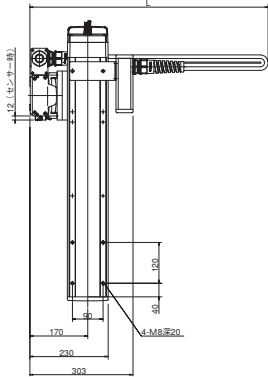

- DS
エレクト
- ICS
2軸
- ICS
3軸
- ICS
4軸
- FS
エレクト

※X軸底面の取付穴寸法はIS-15ページのIS-M-X-M (200W) 単軸の取付穴寸法となります。

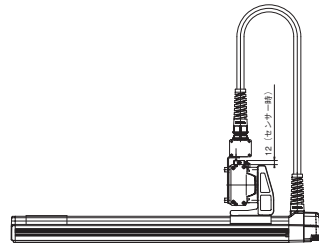

Yst \ Xst	L寸法							
	200	300	400	500	600	700	800	800
100	(550)	(600)	(650)	(700)	(750)	(800)	(850)	(850)
200	(600)	(650)	(700)	(750)	(800)	(850)	(900)	(900)
300	(650)	(700)	(750)	(800)	(850)	(900)	(950)	(950)
400	(700)	(750)	(800)	(850)	(900)	(950)	(1000)	(1000)
500	(750)	(800)	(850)	(900)	(950)	(1000)	(1050)	(1050)

Y軸スライダ積載可搬質量の目安

Y軸ストローク長	100mm	200mm	300mm	400mm	500mm
Y軸可搬質量(高速)	29.2kg	28.2kg	19.3kg	13.6kg	9.7kg

型式

ICS-XYS-2C-3-H-Yストローク-Xストローク-T1-INC-SC-1

(cm) (cm)

INC: インクリ
ABN: アブソ

1=100V
2=200V

T1: X-SEL J/K
N2: SEL-F/H
N6: SEL-ES/GS

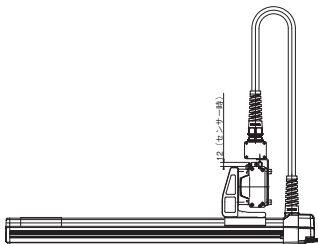
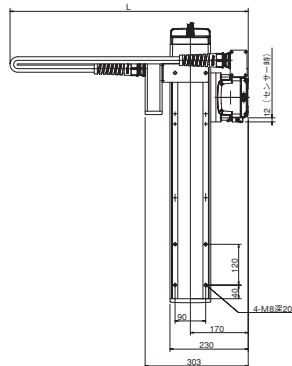
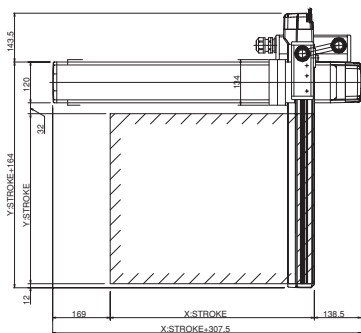

※X軸底面の取付穴寸法はIS-15ページのIS-M-X-M (200W) 単軸の取付穴寸法となります。

		L寸法							
Yst \ Xst	200	300	400	500	600	700	800		
100	(550)	(600)	(650)	(700)	(750)	(800)	(850)		
200	(600)	(650)	(700)	(750)	(800)	(850)	(900)		
300	(650)	(700)	(750)	(800)	(850)	(900)	(950)		
400	(700)	(750)	(800)	(850)	(900)	(950)	(1000)		
500	(750)	(800)	(850)	(900)	(950)	(1000)	(1050)		

型式 ICS-XYS-G-1[※]-H (高速タイプ)

※は組み合せ方向を示す番号です。

仕様	型式		X軸 L-X-M-20	Y軸 L-Y-M-20
	ストローク	mm	300~800	300~600
	定格出力	W	200	
	定格速度	mm/sec	1000	
	定格推力	N (kgf)	170.5 (17.4)	
繰り返し位置決め精度 (X、Y)	mm	±0.02		
主要部構造	モーター	ACサーボモータ		
	エンコーダ	インクリメンタル/アブソリュート		
	ボールスクリュウ	φ20mm、リード20mm、転造C10、バックラッシュ0.05mm以下		
	ガイド	IS専用 一体型		
	モータ・スクリュウ間結合	モータ、ボールネジ軸 一体型		
ベース	専用アルミ押出材 (A6NOIS-T5相当) 白色アルマイト処理			

型式 ICS-XYS-G-1-H-Xストローク-Yストローク-T1-INC-SC-1

■寸法図

(cm) (cm) INC: インクリ 1=100V
ABN: アブソ 2=200V
T1: X-SEL J/K
N2: SEL-F/H
N6: SEL-ES/GS

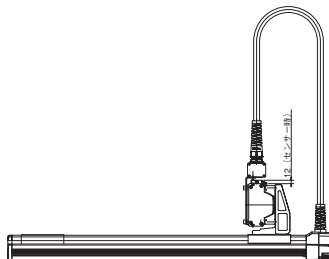
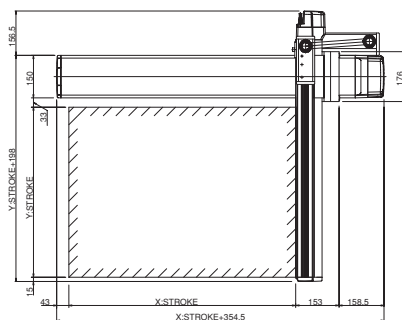
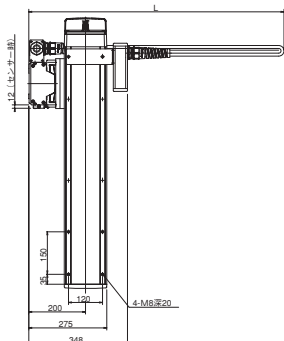

※X軸底面の取付穴寸法はIS-23ページのIS-L-X-M (200W) 単軸の取付穴寸法となります。

L寸法		300	400	500	600	700	800
Yst\Xst	100	(600)	(650)	(700)	(750)	(800)	(850)
	200	(650)	(700)	(750)	(800)	(850)	(900)
	300	(700)	(750)	(800)	(850)	(900)	(950)
	400	(750)	(800)	(850)	(900)	(950)	(1000)
	500	(800)	(850)	(900)	(950)	(1000)	(1050)
	600	(850)	(900)	(950)	(1000)	(1050)	(1100)

Y軸スライダ積載可搬質量の目安

Y軸ストローク長	300mm	400mm	500mm	600mm
Y軸可搬質量(高速)	20.7kg	18.2kg	12.5kg	8.4kg

型式

ICS-XYS-G-3-H-Xストローク-Yストローク-T1-INC-SC-1

(cm) (cm)

INC : インクリ
ABN : アブソ

1=100V
2=200V

T1 : X-SEL J/K
N2 : SEL-F/H
N6 : SEL-ES/GS

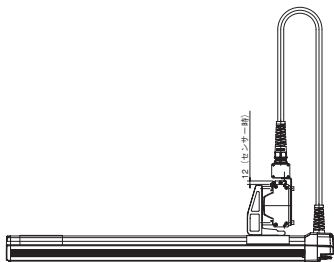
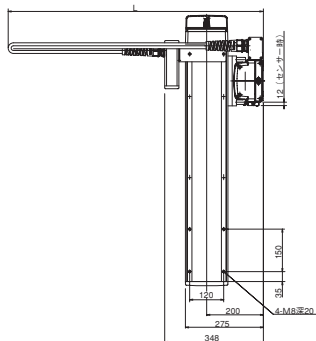
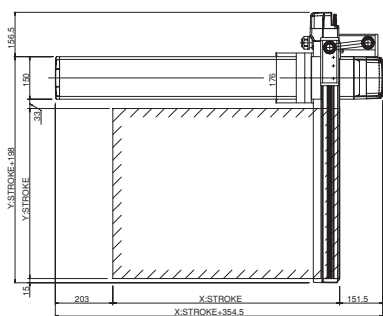

※X軸底面の取付寸法はIS-23ページのIS-L-X-M (200W) 単軸の取付寸法となります。

型式 ICS-XZ-A-H (高速タイプ)

仕 様	型 式		X軸 S-X-M-16	Z軸 S-Z-M-8
	ストローク	mm	100~600	100~300
	定格出力	W	60	
	定格速度	mm/sec	800	400
	定格推力	N (kgf)	63.7 (6.5)	127.4 (13.0)
繰り返し位置決め精度 (X、Z)		mm	±0.02	
主要部構造	モーター	ACサーボモータ		
	エンコーダ	インクリメンタル/アブソリュート		
	ブレーキ			乾式単板無励磁作動電磁ブレーキ MB36B90-1 定格電圧DC45V、保持力115.6N (11.8kgf)
	ボールスクリュウ	φ12mm、リード16mm、転造C10、バックラッシュ0.05mm以下 φ12mm、リード8mm、転造C10、バックラッシュ0.05mm以下		
	ガイド	IS専用 一体型		
	モータ・スクリュウ間結合	モータ、ボールネジ軸 一体型		
ベース	専用アルミ押出材 (A6NOIS-T5相当) 白色アルマイト処理			

Z軸スライダ積載可搬質量の目安

Z軸ストローク長	100mm	200mm	300mm
Z軸可搬質量 (高速)	4.0kg	3.3kg	2.6kg

DS
エレクトICS
2軸ICS
3軸ICS
4軸FS
エレクト

型式 ICS-XZ-A-M (中速タイプ)

仕 様	型 式		X軸 S-X-M-8	Z軸 S-Z-M-4
	ストローク	mm	100~600	100~300
	定格出力	W	60	
	定格速度	mm/sec	400	200
	定格推力	N (kgf)	127.4 (13.0)	254.8 (26.0)
繰り返し位置決め精度 (X、Z)		mm	±0.02	
主要部構造	モーター	ACサーボモータ		
	エンコーダ	インクリメンタル/アブソリュート		
	ブレーキ			乾式単板無励磁作動電磁ブレーキ MB36B90-1 定格電圧DC45V、保持力230.1N (23.5kgf)
	ボールスクリュウ	φ12mm、リード8mm、転造C10、バックラッシュ0.05mm以下 φ12mm、リード4mm、転造C10、バックラッシュ0.05mm以下		
	ガイド	IS専用 一体型		
	モータ・スクリュウ間結合	モータ、ボールネジ軸 一体型		
ベース	専用アルミ押出材 (A6NOIS-T5相当) 白色アルマイト処理			

Z軸スライダ積載可搬質量の目安

Z軸ストローク長	100mm	200mm	300mm
Z軸可搬質量 (中速)	14.0kg	14.0kg	14.0kg

型式

ICS-XZ-A-H(M)-Xストローク Zストローク-T1-INC-CT-1

(cm)

(cm)

INC : インクリ
ABN : アブソ
1=100V
2=200V

■寸法図

T1 : X-SEL J/K
N2 : SEL-F/H
N6 : SEL-ES/GS

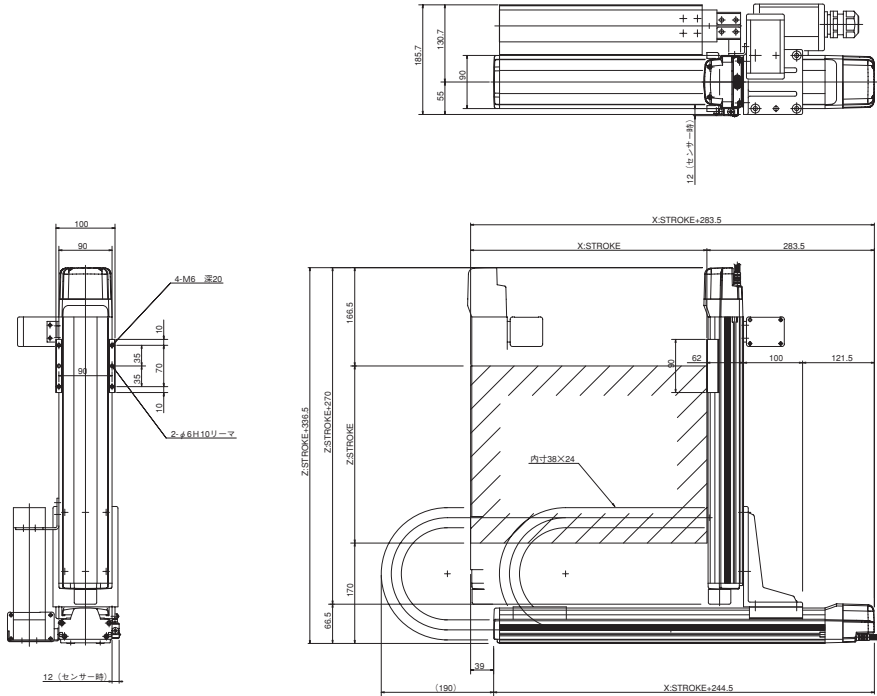

※X軸底面の取付穴寸法はIS-10ページのIS-S-X-M単軸の取付穴寸法となります。

ライオンテック

電動シリンダ

単軸ロボット

直交ロボット

ユニット製品

クリーン対応

超小型タチユキ

コントローラ

型式 ICS-XZ-1C-H (高速タイプ)

仕 様	型 式		X軸 M-X-M-20		Z軸 M-Z-S-10
	ストローク	mm	200~700	800	100~400
	定格出力	W	100		
	定格速度	mm/sec	1000	795	500
	定格推力	N (kgf)	84.3 (8.6)		169.5 (17.3)
繰り返し位置決め精度 (X、Z)	mm	±0.02			
主要部構造	モーター	ACサーボモータ			
	エンコーダ	インクリメンタル/アブソリュート			
	ブレーキ			乾式単板無励磁作動電磁ブレーキ MCNB-特殊 定格電圧DC45V、保持力246.0N (25.1kgf)	
	ボールスクリュー	φ16mm、リード20mm、転造C10、バックラッシュ0.05mm以下 φ16mm、リード10mm、転造C10、バックラッシュ0.05mm以下			
	ガイド	IS専用 一体型			
	モータ・スクリュー間結合	モータ、ボールネジ軸 一体型			
ベース	専用アルミ押出材 (A6NOIS-T5相当) 白色アルマイト処理				

Z軸スライダ積載可搬質量の目安

Z軸ストローク長	100mm	200mm	300mm	400mm
Z軸可搬質量 (高速)	9.0kg	9.0kg	9.0kg	9.0kg

DS
エレクトICS
2軸ICS
3軸ICS
4軸FS
エレクト

型式 ICS-XZ-1C-M (中速タイプ)

仕 様	型 式		X軸 M-X-M-10			Z軸 M-Z-S-5
	ストローク	mm	200~600	700	800	100~400
	定格出力	W	100			
	定格速度	mm/sec	500	480	380	250
	定格推力	N (kgf)	169.5 (17.3)		340.1 (34.7)	
繰り返し位置決め精度 (X、Z)	mm	±0.02				
主要部構造	モーター	ACサーボモータ				
	エンコーダ	インクリメンタル/アブソリュート				
	ブレーキ			乾式単板無励磁作動電磁ブレーキ MCNB-特殊 定格電圧DC45V、保持力492.9N (50.3kgf)		
	ボールスクリュー	φ16mm、リード10mm、転造C10、バックラッシュ0.05mm以下 φ16mm、リード5mm、転造C10、バックラッシュ0.05mm以下				
	ガイド	IS専用 一体型				
	モータ・スクリュー間結合	モータ、ボールネジ軸 一体型				
ベース	専用アルミ押出材 (A6NOIS-T5相当) 白色アルマイト処理					

Z軸スライダ積載可搬質量の目安

Z軸ストローク長	100mm	200mm	300mm	400mm
Z軸可搬質量 (中速)	19.0kg	19.0kg	19.0kg	19.0kg

型式

ICS-XZ-1C-H(M)-XストロークZストローク-T1-INC-CT-1

(cm)

(cm)

INC : インクリ 1=100V
ABN : アブソ 2=200V

■ 寸法図

T1 : X-SEL J/K
N2 : SEL-F/H
N6 : SEL-ES/GS

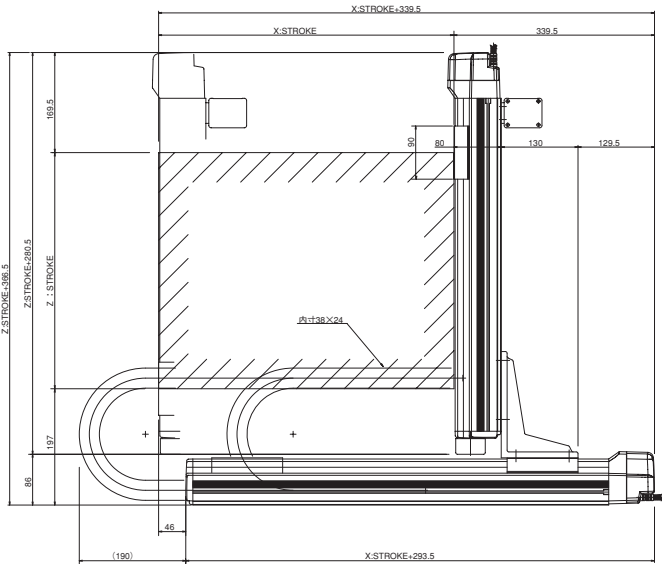
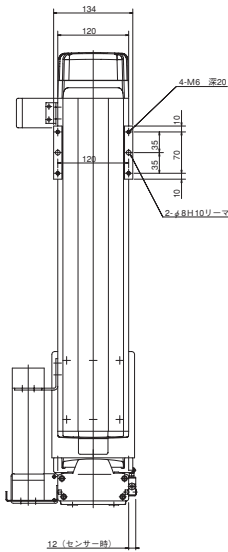
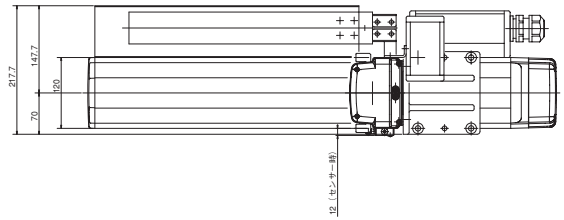

※X軸底面の取付寸法はIS-14ページのIS-M-X-M (100W) 単軸の取付寸法となります。

ラインナツツ

電動シリンダ

単軸ロボット

直交ロボット

ユニット製品

クリーン対応

超小型タチユキタ

コントローラ

型式 ICS-XZ-2C-H (高速タイプ)

仕様	型式		X軸 M-X-M-20		Z軸 M-Z-M-10
	ストローク	mm	200~700	800	100~400
	定格出力	W	200		
	定格速度	mm/sec	1000	795	500
	定格推力	N (kgf)	169.5 (17.3)		340.1 (34.7)
繰り返し位置決め精度(X,Z)	mm	±0.02			
主要部構造	モーター	ACサーボモータ			
	エンコーダ	インクリメンタル/アブソリュート			
	ブレーキ			乾式単板無励磁作動電磁ブレーキ MCNB-特殊 定格電圧DC45V、保持力246.0N (25.1kgf)	
	ボールスクリュー	φ16mm、リード20mm、転造C10、バックラッシュ0.05mm以下		φ16mm、リード10mm、転造C10、バックラッシュ0.05mm以下	
	ガイド	IS専用 一体型			
	モータ・スクリュー間結合	モータ、ボールネジ軸 一体型			
ベース	専用アルミ押出材 (A6NOIS-T5相当) 白色アルマイト処理				

Z軸スライダ積載可搬質量の目安

Z軸ストローク長	100mm	200mm	300mm	400mm
Z軸可搬質量(高速)	19.0kg	19.0kg	19.0kg	19.0kg

型式 ICS-XZ-2C-H-[Xストローク]-[Zストローク]-[T]-[INC]-[CT]-[1]

■寸法図

T1 : X-SEL J/K
N2 : SEL-F/H
N6 : SEL-ES/GS

INC : インクリ 1=100V
ABN : アブソ 2=200V

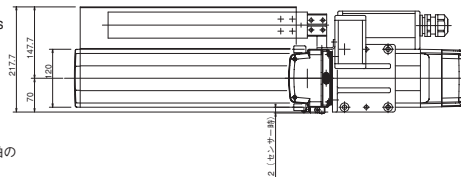

※X軸底面の取付穴寸法はIS-15ページのIS-M-X-M (200W) 単軸の取付穴寸法となります。

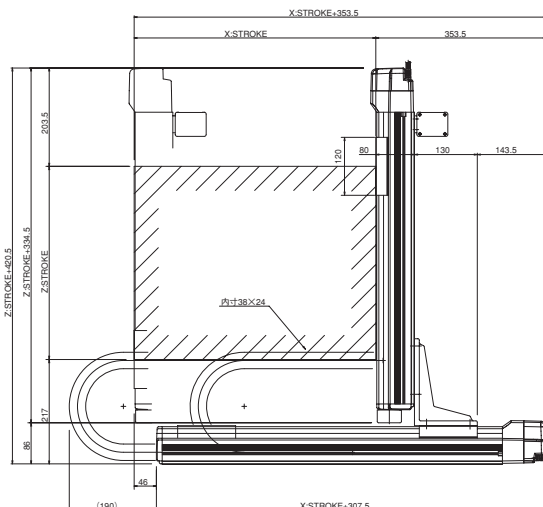
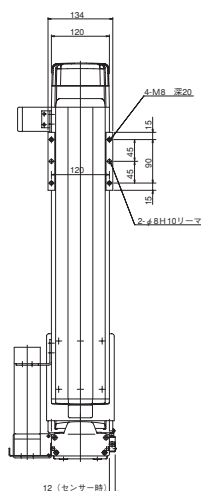

型式 ICS-XZ-D-H (高速タイプ)

型 式		X軸 M-X-MX-20								Z軸 M-Z-M-10			
仕 様	ストローク	mm	800	1300	1400	1500	1600	1700	1800	1900	2000	100~400	
	定格出力	W	200										
	定格速度	mm/sec	1000	950	800	700	600	550	500	450	500		
	定格推力	N (kgf)	101.9 (10.4)								340.1 (34.7)		
	繰り返し位置決め精度 (X, Z)	mm	±0.02										
主要部構造	モーター	ACサーボモーター											
	エンコーダ	インクリメンタル/アブソリュート											
	ブレーキ									乾式単板無励磁作動電磁ブレーキ MCNB-特殊 定格電圧DC45V、保持力246.0N (25.1kgf)			
	ボールスクリー	φ16mm、リード20mm、転造C10、バックラッシュ0.05mm以下											
	ガイド	φ16mm、リード10mm、転造C10、バックラッシュ0.05mm以下 IS専用 一体型											
	モータ・スクリー間結合	モータ、ボールネジ軸 一体型											
ベース	専用アルミ押出材 (A6NOIS-T5相当) 白色アルマイト処理												

ライオンナッツ

電動シリンドラ

単軸ロボット

直交ロボット

ユニット製品

クリーン対応

超小型ミニユタ

コントローラ

Z軸スライダ積載可搬質量の目安

Z軸ストローク長	100mm	200mm	300mm	400mm
Z軸可搬質量(高速)	19.0kg	19.0kg	19.0kg	19.0kg

型式 ICS-XZ-D-H-[Xストローク]-[Zストローク]-[T]-[INC]-[CT]-[1]

■寸法図

T1: X-SEL: J/K

N2: SEL: F/H

N6: SEL: ES/GS

INC: インクリ 1=100V

ABN: アブソ 2=200V

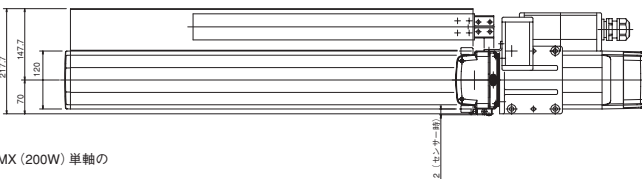

※X軸底面の取付寸法はIS-16ページのIS-M-X-MX (200W) 単軸の取付寸法となります。

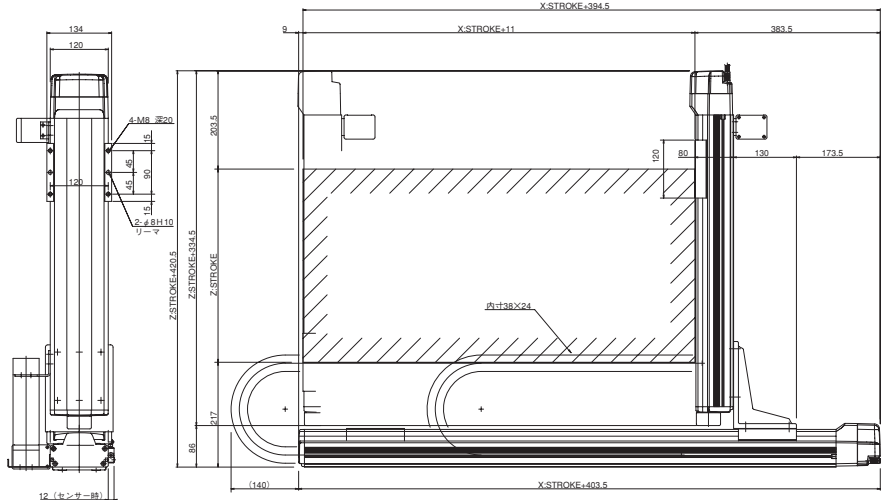

型式 ICS-XZ-G-H (高速タイプ)

仕 様	型 式		X 軸 L-X-M-20	Z 軸 L-Z-M-10
	ストローク	mm	200~800	100~500
	定格出力	W	400	
	定格速度	mm/sec	1000	500
	定格推力	N (kgf)	340.1 (34.7)	680.2 (69.4)
繰り返し位置決め精度(X,Z)		mm	±0.02	
主要 部 構 造	モーター	ACサーボモータ		
	エンコーダ	インクリメンタル/アブソリュート		
	ブレーキ			乾式単板無励磁作動電磁ブレーキ MCNB-特殊 定格電圧DC45V、保持力246.0N (25.1kgf)
	ボールスクリュー	φ20mm、リード20mm、転造C10、バックラッシュ0.05mm以下		φ20mm、リード10mm、転造C10、バックラッシュ0.05mm以下
	ガイド	IS専用 一体型		
	モータ・スクリュー間結合	モータ、ボールネジ軸 一体型		
ベース	専用アルミ押出材 (A6NOIS-T5相当) 白色アルマイト処理			

Z軸スライダ積載可搬質量の目安

Z軸ストローク長	100mm	200mm	300mm	400mm	500mm
Z軸可搬質量(高速)	39.0kg	39.0kg	39.0kg	39.0kg	39.0kg

型式 ICS-XZ-G-H-Xストローク Zストローク-T1-INC-CT-1

■寸法図

(cm) (cm) INC: インクリ 1=100V
ABN: アブソ 2=200V
T1: X-SEL J/K
N2: SEL-F/H
N6: SEL-ES/GS

※X軸底面の取付寸法はIS-24ページの
IS-L-X-M (400W) 単軸の取付寸法となります。

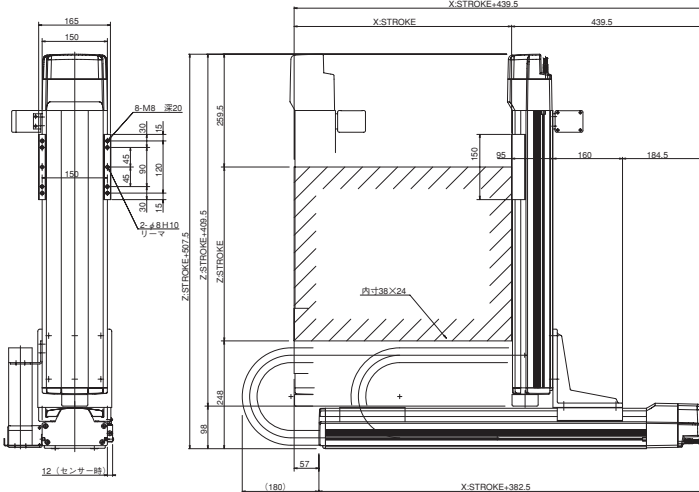
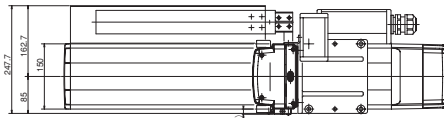

型式 ICS-XZ-H-H (高速タイプ)

型 式		X軸 L-X-MX-20								Z軸 L-Z-M-10		
仕 様	ストローク	mm	1000~1400	1500	1600	1700	1800	1900	2000	2500	100~500	
	定格出力	W	400									
	定格速度	mm/sec	1000	950	830	740	650	590	540	340	500	
	定格推力	N (kgf)	341.0 (34.7)									680.2 (69.4)
	繰り返し位置決め精度 (X、Z)	mm	±0.02									
主要仕様	モーター	ACサーボモータ										
	エンコーダ	インクリメンタル/アブソリュート										
	ブレーキ										乾式単板無励磁作動電磁ブレーキ MCNB-特殊 定格電圧DC45V、保持力246.0N (25.1kgf)	
	ボールスクリュウ	φ20mm、リード20mm、軌道C10、バックラッシュ0.05mm以下										
	ガイド	IS専用 一体型										
	モータ・スクリュウ間結合	モータ、ボールネジ軸 一体型										
ベース	専用アルミ押出材 (A6NOIS—T5相当) 白色アルマイト処理											

Z軸スライダ積載可搬質量の目安

Z軸ストローク長	100mm	200mm	300mm	400mm	500mm
Z軸可搬質量 (高速)	39.0kg	39.0kg	39.0kg	39.0kg	39.0kg

型式 ICS-XZ-H-H-Xストローク-Zストローク-T1-INC-CT-1

■寸法図

(cm) (cm) INC : インクリ 1=100V
ABN : アブソ 2=200V
T1 : X-SEL/J/K
N2 : SEL-F/H
N6 : SEL-ES/GS

※X軸底面の取付穴寸法は
IS-26ページのIS-L-X-MX (400W)

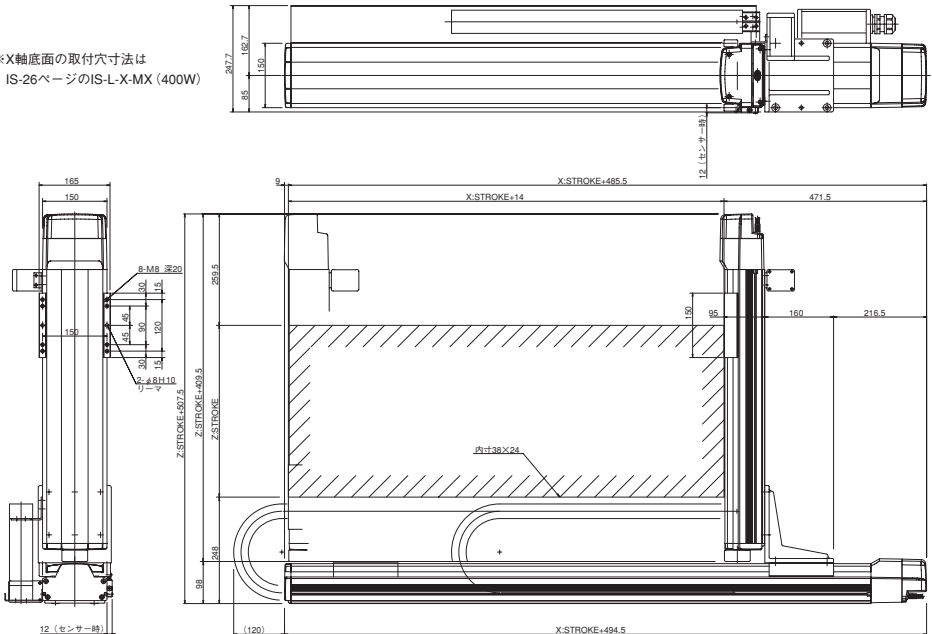

ラインナツツ

電動シリンダ

単軸ロボット

直交ロボット

ユニット製品

クリーン対応

超小型タチチタ

コントローラ

型式 ICS-YZ-A-H (高速タイプ)

仕 様	型 式		Y軸 S-Y-M-16	Z軸 S-Z-M-8
	ストローク	mm	100~400	100~300
定格出力	W	60		
定格速度	mm/sec	800	400	
定格推力	N (kgf)	63.7 (6.5)	127.4 (13.0)	
繰り返し位置決め精度 (Y、Z)	mm	±0.02		
主 要 部 構 造	モーター	ACサーボモータ		
	エンコーダ	インクリメンタル/アブソリュート		
	ブレーキ	乾式単板無励磁作動電磁ブレーキ MB36B90-1 定格電圧DC45V、保持力115.6N (11.8kgf)		
	ボールスクリュウ	φ12mm、リード16mm、転造C10、バックラッシュ0.05mm以下		
	ガイド	IS専用 一体型		
	モータ・スクリュウ間結合	モータ、ボールネジ軸 一体型		
ベース	専用アルミ押出材 (A6NOIS-T5相当) 白色アルマイト処理			

Z軸スライダ積載可搬質量の目安

Z軸ストローク長	100mm	200mm	300mm
Z軸可搬質量(高速)	3.2kg	2.5kg	1.8kg

DS
エントICS
2軸ICS
3軸ICS
4軸FS
エント

型式 ICS-YZ-A-M (中速タイプ)

仕 様	型 式		Y軸 S-Y-M-8	Z軸 S-Z-M-4
	ストローク	mm	100~400	100~300
定格出力	W	60		
定格速度	mm/sec	400	200	
定格推力	N (kgf)	127.4 (13.0)	254.8 (26.0)	
繰り返し位置決め精度 (Y、Z)	mm	±0.02		
主 要 部 構 造	モーター	ACサーボモータ		
	エンコーダ	インクリメンタル/アブソリュート		
	ブレーキ	乾式単板無励磁作動電磁ブレーキ MB36B90-1 定格電圧DC45V、保持力230.1N (23.5kgf)		
	ボールスクリュウ	φ12mm、リード8mm、転造C10、バックラッシュ0.05mm以下		
	ガイド	IS専用 一体型		
	モータ・スクリュウ間結合	モータ、ボールネジ軸 一体型		
ベース	専用アルミ押出材 (A6NOIS-T5相当) 白色アルマイト処理			

Z軸スライダ積載可搬質量の目安

Z軸ストローク長	100mm	200mm	300mm
Z軸可搬質量(中速)	11.2kg	10.5kg	9.8kg

型式

ICS-YZ-A-H(M)-Yストローク Zストローク-T1-INC-SC-1

(cm)

(cm)

INC : インクリ
ABN : アブソ

1=100V
2=200V

■寸法図

T1 : X-SEL J/K
N2 : SEL-F/H
N6 : SEL-ES/GS

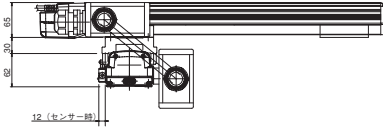

		L寸法			
Yst \ Xst	100	200	300	400	
100	(450)	(500)	(550)	(600)	
200	(550)	(600)	(650)	(700)	
300	(650)	(700)	(750)	(800)	

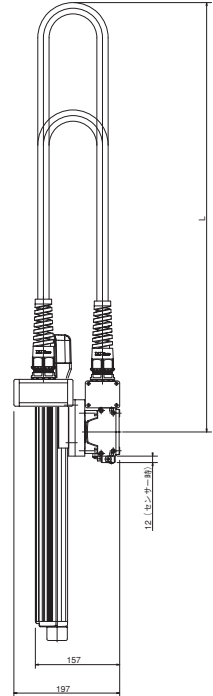
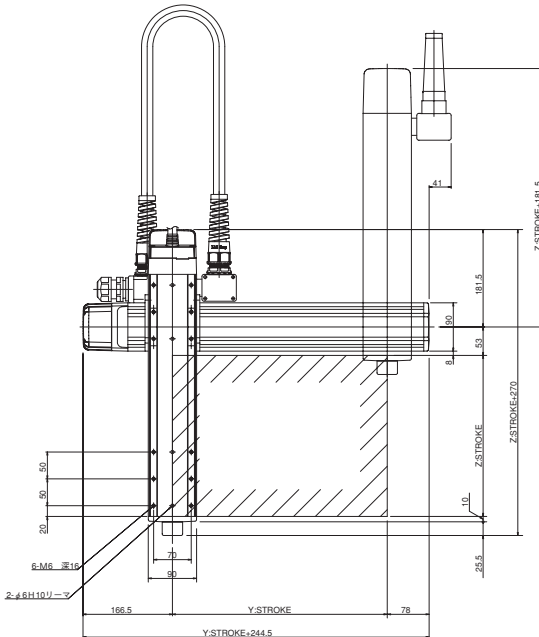

※Y軸裏面の取付穴寸法はIS-11ページのIS-S-Y-M単軸の取付穴寸法となります。

ラインナツツ

電動シリンダ

単軸ロボット

直交ロボット

ユニット製品

クリーン対応

超小型クニタ

コントローラ

型式 ICS-YZ-C-H (高速タイプ)

仕 様	型 式		Y軸 M-Y-M-20		Z軸 M-Z-M-10
	ストローク	mm	200~700		100~400
定格出力	W	200			
定格速度	mm/sec	1000		500	
定格推力	N (kgf)	169.5 (17.3)		340.1 (34.7)	
繰り返し位置決め精度 (Y、Z)	mm	±0.02			
主 要 部 構 造	モーター	ACサーボモータ			
	エンコーダ	インクリメンタル/アブソリュート			
	ブレーキ	乾式単板無励磁作動電磁ブレーキ MCNB-特殊 定格電圧DC45V、保持力246.0N (25.1kgf)			
	ボールスクリュー	φ16mm、リード20mm、転造C10、バックラッシュ0.05mm以下			
	ガイド	IS専用 一体型			
	モータ・スクリュー間結合	モータ、ボールネジ軸 一体型			
ベース	専用アルミ押出材 (A6NOIS-T5相当) 白色アルマイト処理				

Z軸スライダ積載可搬質量の目安

Z軸ストローク長	100mm	200mm	300mm	400mm
Z軸可搬質量(高速)	12.2kg	11.2kg	10.2kg	9.2kg

DS
エレクトICS
2軸ICS
3軸ICS
4軸FS
エレクト

型式 ICS-YZ-C-M (中速タイプ)

仕 様	型 式		Y軸 M-Y-M-10		Z軸 M-Z-S-5
	ストローク	mm	200~600	700	100~400
定格出力	W	100			
定格速度	mm/sec	500	480	250	
定格推力	N (kgf)	169.5 (17.3)		340.1 (34.7)	
繰り返し位置決め精度 (Y、Z)	mm	±0.02			
主 要 部 構 造	モーター	ACサーボモータ			
	エンコーダ	インクリメンタル/アブソリュート			
	ブレーキ	乾式単板無励磁作動電磁ブレーキ MCNB-特殊 定格電圧DC45V、保持力492.9N (50.3kgf)			
	ボールスクリュー	φ16mm、リード10mm、転造C10、バックラッシュ0.05mm以下			
	ガイド	IS専用 一体型			
	モータ・スクリュー間結合	モータ、ボールネジ軸 一体型			
ベース	専用アルミ押出材 (A6NOIS-T5相当) 白色アルマイト処理				

Z軸スライダ積載可搬質量の目安

Z軸ストローク長	100mm	200mm	300mm	400mm
Z軸可搬質量(中速)	12.7kg	11.7kg	10.7kg	9.7kg

型式

ICS-YZ-C-H-Yストローク Zストローク-T1-INC-SC-1

(cm) (cm) INC:インクリ ABN:アブソ
1=100V 2=200V
T1: X-SEL J/K
N2: SEL-F/H
N6: SEL-ES/GS

■寸法図

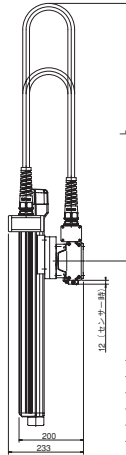
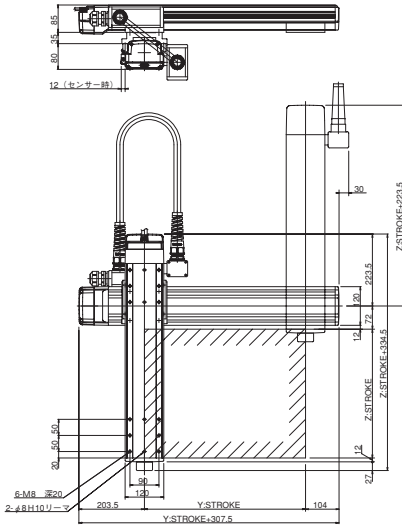

※Y軸裏面の取付穴寸法は IS-19ページのIS-M-Y-M (200W)

		L寸法					
Yst \ Xst	200	300	400	500	600	700	
100	(500)	(550)	(600)	(650)	(700)	(750)	
200	(600)	(650)	(700)	(750)	(800)	(850)	
300	(700)	(750)	(800)	(850)	(900)	(950)	
400	(800)	(850)	(900)	(950)	(1000)	(1050)	

型式

ICS-YZ-C-M-Yストローク Zストローク-T1-INC-SC-1

(cm) (cm) INC:インクリ ABN:アブソ
1=100V 2=200V
T1: X-SEL J/K
N2: SEL-F/H
N6: SEL-ES/GS

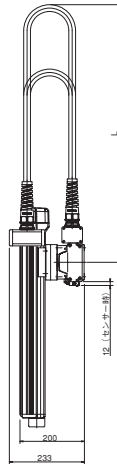
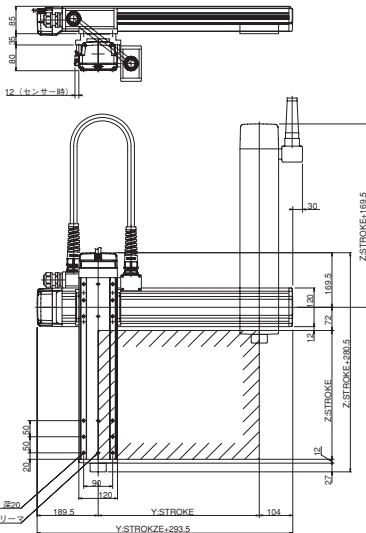

※Y軸裏面の取付穴寸法は IS-18ページのIS-M-Y-M (100W)

		L寸法					
Yst \ Xst	200	300	400	500	600	700	
100	(500)	(550)	(600)	(650)	(700)	(750)	
200	(600)	(650)	(700)	(750)	(800)	(850)	
300	(700)	(750)	(800)	(850)	(900)	(950)	
400	(800)	(850)	(900)	(950)	(1000)	(1050)	

型式 ICS-YZ-G-H (高速タイプ)

仕 様	型 式		Y軸 L-Y-M-20	Z軸 L-Z-M-10
	ス ト ロ ー ク	mm	200~700	100~500
	定 格 出 力	W	400	
	定 格 速 度	mm/sec	1000	500
	定 格 推 力	N (kgf)	170.5 (17.4)	680.2 (69.4)
繰り返し位置決め精度(Y,Z)		mm	±0.02	
主 軸 組 成 構 造	モ ー タ	ACサーボモータ		
	エ ン コ ー ダ	インクリメンタル/アブソリュート		
	ブ レ ー キ	乾式単板無励磁作動電磁ブレーキ MCNB-特殊 定格電圧DC45V、保持力431.0N (44.0kgf)		
	ボ ー ル ス ク リ ュ ー	φ20mm、リード20mm、転造C10、バックラッシュ0.05mm以下	φ20mm、リード10mm、転造C10、バックラッシュ0.05mm以下	
	ガ イ ド	IS専用 一体型		
	モータ・スクリー間結合	モータ、ボールネジ軸 一体型		
ベ ー ス	専用アルミ押出材 (A6NOIS-T5相当) 白色アルマイト処理			

Z軸スライダ積載可搬質量の目安

Z軸ストローク長	100mm	200mm	300mm	400mm	500mm
Z軸可搬質量(高速)	27.0kg	25.5kg	23.9kg	22.3kg	20.7kg

DS
エ
ット
ICS
2軸
ICS
3軸
ICS
4軸
FS
エ
ット

型式 ICS-YZ-G-H-Yストローク-Zストローク-T1-INC-SC-1

■寸法図

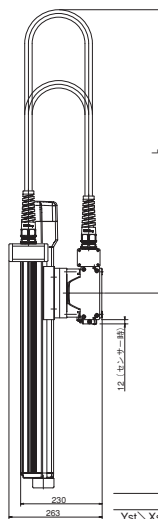
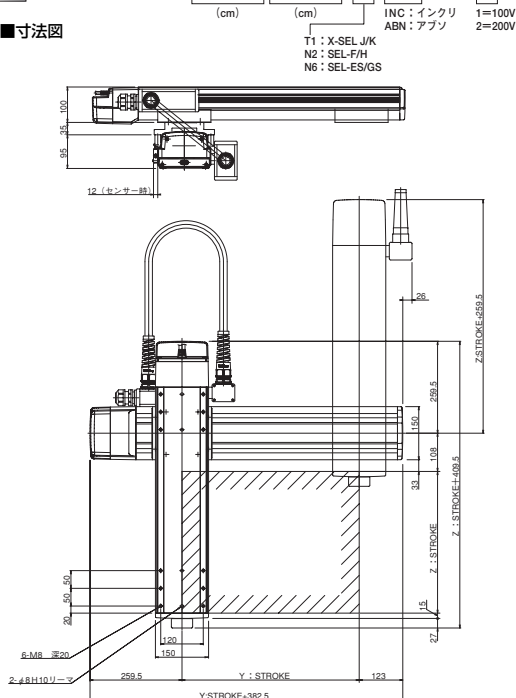

※Y軸裏面の取付穴寸法は
IS-31ページのIS-L-Y-M (400W)

		L寸法						
Yst\Xst		200	300	400	500	600	700	
100	(500)	(550)	(600)	(650)	(700)	(750)		
200	(600)	(650)	(700)	(750)	(800)	(850)		
300	(700)	(750)	(800)	(850)	(900)	(950)		
400	(800)	(850)	(900)	(950)	(1000)	(1050)		
500	(900)	(950)	(1000)	(1050)	(1100)	(1150)		

型式 ICS-XYG-1J-H (高速タイプ)

仕 様	型 式		X軸 L-X-UWX-20													Y軸 M-X-M-20	
	ストローク	mm	1000~1400	1500	1600	1700	1800	1900	2000	2100	2200	2300	2400	2500	500~700		
	定格出力	W	400													200	
	定格速度	mm/sec	1000	950	830	740	650	590	540	490	440	410	370	300	1000		
	定格推力	N (kgf)	340.1 (34.7)													169.5 (17.3)	
	繰り返し位置決め精度(X,Y)	mm	±0.02														
主 機 選 定 要 項	モーター	ACサーボモーター															
	エンコーダ	インクリメンタル/アブソリュート															
	ボールスクリュウ	φ20mm、リード20mm 転造C10、バックラッシ0.05mm以下													φ16mm、リード20mm 転造C10、バックラッシ0.05mm以下		
	ガイド	IS専用 一体型															
	モータ・スクリュウ間結合	モータ、ボールネジ軸 一体型															
	ベース	専用アルミ押出材(A6NOIS-T5相当) 白色アルマイト処理															

Y軸スライダ積載可搬質量の目安

Y軸ストローク長	500mm	600mm	700mm
Y軸可搬質量(高速)	40.0kg	40.0kg	40.0kg

型式 ICS-XYG-1J-H-Xストローク Yストローク-T1-INC-CT-1

■寸法図

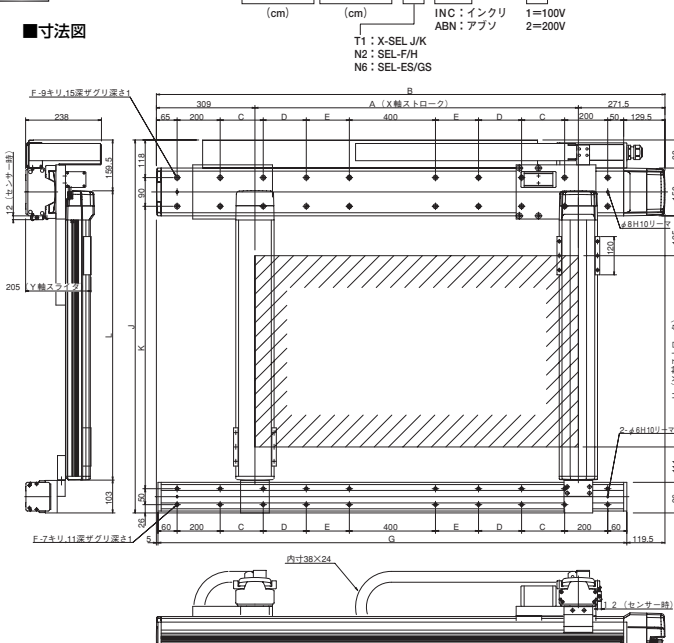

A (X軸ストローク)	B	C	D	E	F	G
1014	1594.5	275	0	0	12	1470
1114	1694.5	325	0	0	12	1570
1214	1794.5	375	0	0	12	1670
1314	1894.5	425	0	0	12	1770
1414	1994.5	475	0	0	12	1870
1514	2094.5	525	0	0	12	1970
1614	2194.5	575	0	0	12	2070
1714	2294.5	200	425	0	16	2170
1814	2394.5	200	475	0	16	2270
1914	2494.5	200	525	0	16	2370
2014	2594.5	200	575	0	16	2470
2114	2694.5	200	200	425	20	2570
2214	2794.5	200	200	475	20	2670
2314	2894.5	200	200	525	20	2770
2414	2994.5	200	200	575	20	2870
2514	3094.5	200	200	625	20	2970

H (Y軸ストローク)	J	K	L
500	1070	786	807.5
600	1170	886	907.5
700	1270	986	1007.5

※組合せ出荷時、架台が必要です (別途)。

ラインナツツ

電動シリンダ

単軸ロボット

直交ロボット

ユニット製品

クリーン対応

超小型タチユキタ

コントローラ

型式 ICS-XYG-2J-H (高速タイプ)

仕 様	型 式		X軸 L-X-UWX-20													Y軸 M-X-MX-20
	ストローク	mm	1000~1400	1500	1600	1700	1800	1900	2000	2100	2200	2300	2400	2500	800~1200	
	定格出力	W	400													200
	定格速度	mm/sec	1000	950	830	740	650	590	540	490	440	410	370	300	1000	
	定格推力	N (kgf)	340.1 (34.7)													169.5 (17.3)
繰り返し位置決め精度(X,Y)	mm	±0.02														
主 軸 部 品 構 造 材 質	モーター	ACサーボモータ														
	エンコーダ	インクリメンタル/アブソリュート														
	ボールスクリュー	φ20mm、リード20mm 転造C10、バックラッシュ0.05mm以下												φ16mm、リード20mm 転造C10、バックラッシュ0.05mm以下		
	ガイド	IS専用 一体型														
	モータ・スクリュー間結合	モータ、ボールネジ軸 一体型														
	ベース	専用アルミ押出材 (A6N01S-T5相当) 白色アルマイト処理														

Y軸スライダ積載可搬質量の目安

Y軸ストローク長	800mm	900mm	1000mm	1100mm	1200mm
Y軸可搬質量(高速)	40.0kg	40.0kg	40.0kg	40.0kg	40.0kg

型式 ICS-XYG-2J-H-[Xストローク]-[Yストローク]-[T1]-[INC]-[CT]-[1]

寸法図

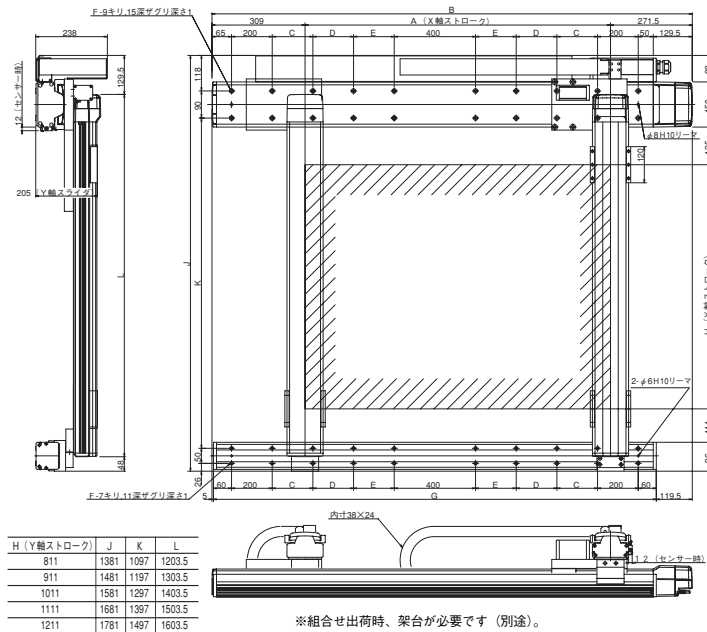

A (X軸ストローク)	B	C	D	E	F	G
1014	1594.5	275	0	0	12	1470
1114	1694.5	325	0	0	12	1570
1214	1794.5	375	0	0	12	1670
1314	1894.5	425	0	0	12	1770
1414	1994.5	475	0	0	12	1870
1514	2094.5	525	0	0	12	1970
1614	2194.5	575	0	0	12	2070
1714	2294.5	200	425	0	16	2170
1814	2394.5	200	475	0	16	2270
1914	2494.5	200	525	0	16	2370
2014	2594.5	200	575	0	16	2470
2114	2694.5	200	200	425	20	2570
2214	2794.5	200	200	475	20	2670
2314	2894.5	200	200	525	20	2770
2414	2994.5	200	200	575	20	2870
2514	3094.5	200	200	625	20	2970

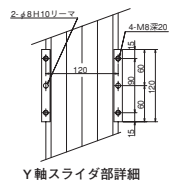
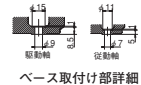

※組合せ出荷時、架台が必要です (別途)。

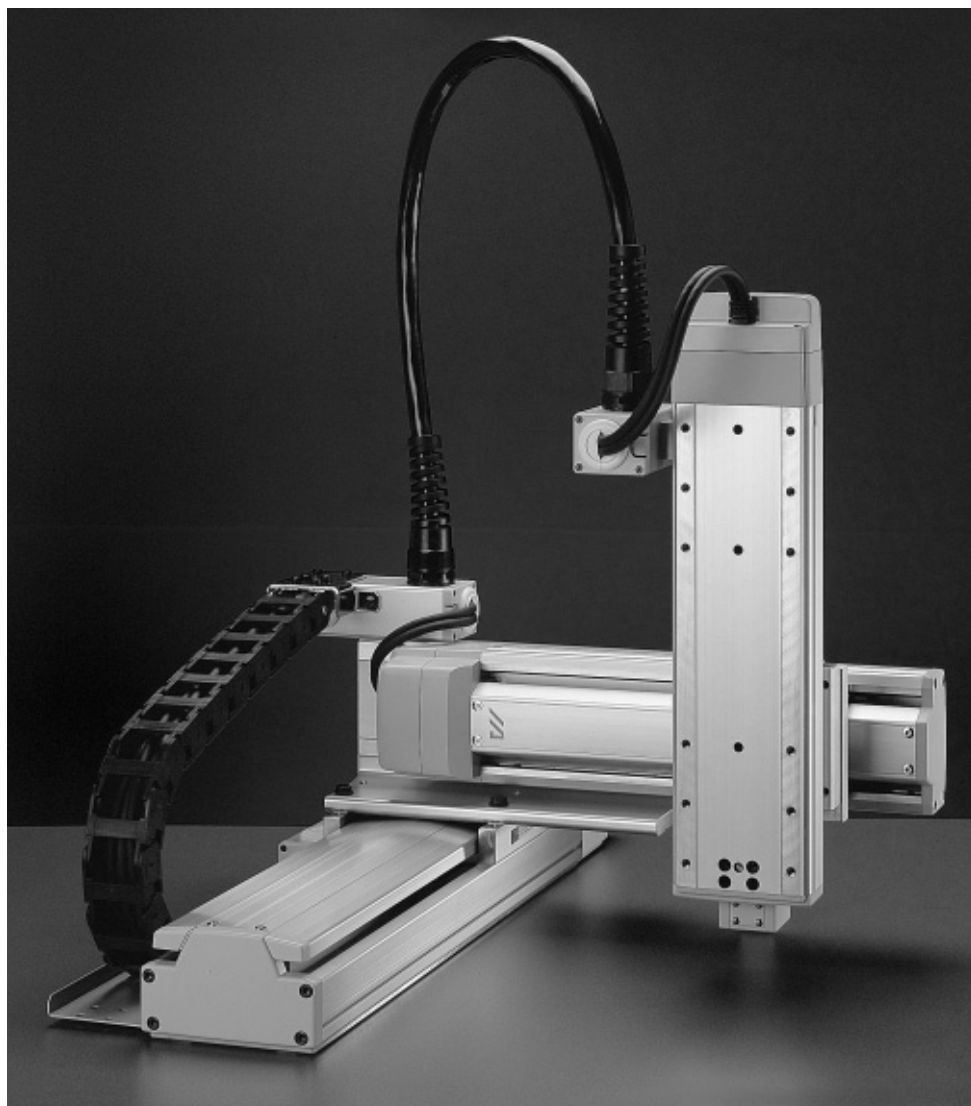

ラインナツツ

電動シリンダ

単軸ロボット

直交ロボット

ユニット製品

クリーン対応

超小型シリンダ

コントローラ

ICS  INTELLIGENT ACTUATOR
3軸組合せ

型式 ICS-XYB-A+SXM (3軸組合せ：Z軸ベース固定)

高速タイプ型式：設定無し

構成軸型式	リード (mm)	モータ出力 (W)	ストローク別最高速度 (mm/sec)				
			100	200	300	400	500
X軸	設定無し						
Y軸							
Z軸							

中速タイプ型式：ICS-XYB-A-方向-M-ストローク-T1-INC (ABN)-SC (CT)-SXM-8-60-ストローク-B-T1-INC (ABN)-SC (CT)-1(2)

構成軸型式	リード (mm)	モータ出力 (W)	ストローク別最高速度 (mm/sec)				
			100	200	300	400	500
X軸	S-X-M	8	60	400			
Y軸	S-Y-M	8	60	400			—
Z軸	S-X-M	8	60	400		—	

低速タイプ型式：ICS-XYB-A-方向-M-ストローク-T1-INC (ABN)-SC (CT)-SXM-4-60-ストローク-B-T1-INC (ABN)-SC (CT)-1(2)

構成軸型式	リード (mm)	モータ出力 (W)	ストローク別最高速度 (mm/sec)				
			100	200	300	400	500
X軸	S-X-M	8	60	400			
Y軸	S-Y-M	8	60	400			—
Z軸	S-X-M	4	60	200		—	

XYB-A-1-M-SC-SXM-SC

◆可搬質量 (kg)

高速タイプ

Z軸 (mm)	Y軸 (mm)				
	100	200	300	400	500
100	設定無し				
200					
300					
400					
500					

中速タイプ

Z軸 (mm)	Y軸 (mm)				
	100	200	300	400	500
100	6.0		2.9		—
200	6.0		2.3		—
300	6.0		5.7	1.7	—
400	—	—	—	—	—
500	—	—	—	—	—

低速タイプ

Z軸 (mm)	Y軸 (mm)				
	100	200	300	400	500
100	13.0	11.4	6.9	2.9	—
200	12.4	10.8	6.3	2.3	—
300	11.8	10.2	5.7	1.7	—
400	—	—	—	—	—
500	—	—	—	—	—

DS
エレクト

ICS
2軸

ICS
3軸

ICS
4軸

FS
エレクト

型式

ICS-XYB-A-1-M-60-40-T1-ABN-SC

組合せ方向

Xストローク
(cm)

Yストローク
(cm)

T1 : X-SEL-K
N2 : SEL-F/H
N6 : SEL-ES/GS

INC : インクリ
ABN : アブソ

SC : 自立ケーブル
CT : ケーブルヘア

-SXM-8-60-20-B-T1-ABN-SC-1

6 : リード8mm (中速タイプ)
4 : リード4mm (低速タイプ)

Zストローク
(cm)

T1 : X-SEL-K
N2 : SEL-F/H
N6 : SEL-ES/GS

INC : インクリ
ABN : アブソ

SC : 自立ケーブル
CT : ケーブルヘア

1 : 100V
2 : 200V

■寸法図

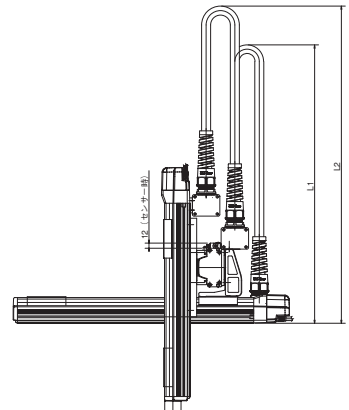
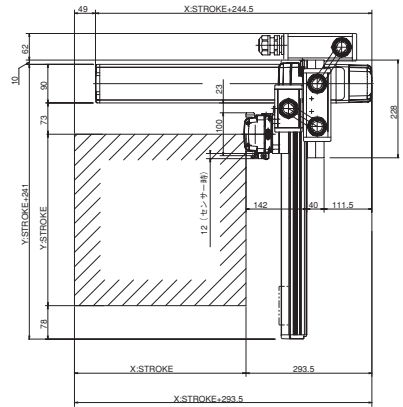
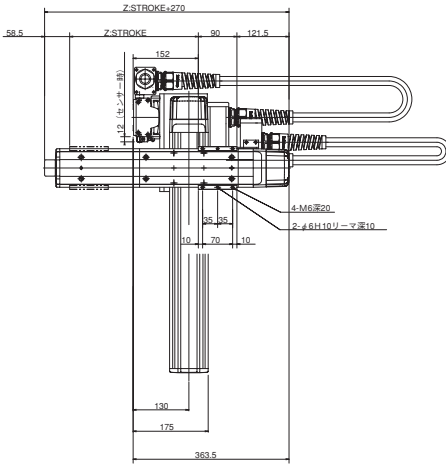

※X軸底面の取付寸法はIS-10ページのIS-S-X-M単軸の取付寸法となります。

X-STROKE	100	200	300	400	500	600
L1	(500)	(550)	(600)	(650)	(700)	(750)

Y-STROKE	100	200	300	400
L2	(590)	(640)	(690)	(740)

ライナナツツ

電動シリンダ

単軸ロボット

直交ロボット

ユニット製品

クリーン対応

超小型クニユタ

コントローラ

型式 ICS-XYB-B+SXM (3軸組合せ：Z軸ベース固定)

高速タイプ型式：ICS-XYB-B-方向-H-ストローク-T1-INC (ABN)-SC (CT)-SXM-16-60-ストローク-B-T1-INC (ABN)-SC (CT)-1(2)

構成軸型式		リード (mm)	モータ出力 (W)	ストローク別最高速度 (mm/sec)						
				100	200	300	400	500	600	700
X軸	M-X-S	20	100	—	1000					795
Y軸	S-Y-M	16	60	800			—			
Z軸	S-X-M	16	60	800			—			

中速タイプ型式：ICS-XYB-B-方向-M-ストローク-T1-INC (ABN)-SC (CT)-SXM-8-60-ストローク-B-T1-INC (ABN)-SC (CT)-1(2)

構成軸型式		リード (mm)	モータ出力 (W)	ストローク別最高速度 (mm/sec)							
				100	200	300	400	500	600	700	800
X軸	M-X-S	10	100	—	500			480			380
Y軸	S-Y-M	8	60	400			—				
Z軸	S-X-M	8	60	400			—				

低速タイプ型式：ICS-XYB-B-方向-M-ストローク-T1-INC (ABN)-SC (CT)-SXM-4-60-ストローク-B-T1-INC (ABN)-SC (CT)-1(2)

構成軸型式		リード (mm)	モータ出力 (W)	ストローク別最高速度 (mm/sec)						
				100	200	300	400	500	600	700
X軸	M-X-S	10	100	—	500			480		380
Y軸	S-Y-M	8	60	400			—			
Z軸	S-X-M	4	60	200			—			

XYB-B-1-H-CT-SXM-CT

◆可搬質量(kg)

高速タイプ

		Y軸 (mm)				
		100	200	300	400	500
Z軸 (mm)	100	3.0			—	
	200	3.0			—	
	300	3.0			—	
	400	—	—	—	—	—
	500	—	—	—	—	—

中速タイプ

		Y軸 (mm)				
		100	200	300	400	500
Z軸 (mm)	100	6.0			—	
	200	6.0			—	
	300	6.0			—	
	400	—	—	—	—	—
	500	—	—	—	—	—

低速タイプ

		Y軸 (mm)				
		100	200	300	400	500
Z軸 (mm)	100	14.0			—	
	200	14.0			—	
	300	14.0			—	
	400	—	—	—	—	—
	500	—	—	—	—	—

DS
ユニット

ICS
2軸

ICS
3軸

ICS
4軸

FS
ユニット

型式

ICS-XYB-B-1-H-60-40-T1-ABN-SC

組合せ方向 H: 高速タイプ (cm) M: 中速・低速タイプ
 Xストローク Yストローク
 T1: X-SEL-K N2: SEL-F/H N6: SEL-ES/GS
 INC: インクリ ABN: アブソ
 SC: 自立ケーブル 1: 100V CT: ケーブルベア 2: 200V

-SXM-16-60-20-B-T1-ABN-SC-1

Zストローク (cm)
 16: リード16mm (高速タイプ) 8: リード 8mm (中速タイプ) 4: リード 4mm (低速タイプ)
 T1: X-SEL-K N2: SEL-F/H N6: SEL-ES/GS
 INC: インクリ ABN: アブソ
 SC: 自立ケーブル 1: 100V CT: ケーブルベア 2: 200V

■寸法図

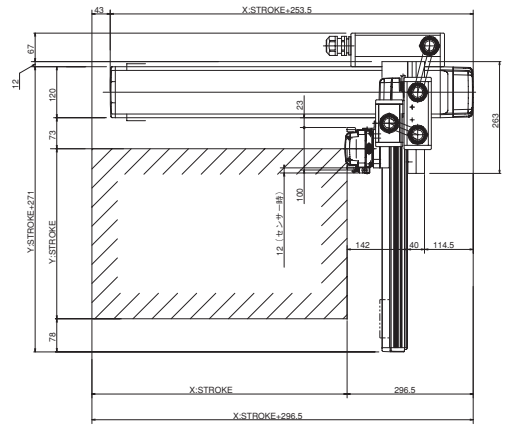
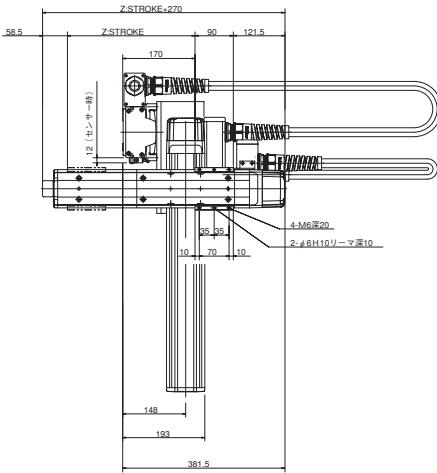

※X軸底面の取付穴寸法はIS-13ページのIS-M-X-S単軸の取付穴寸法となります。

X-STROKE	200	300	400	500	600	700	800
L1	(550)	(600)	(650)	(700)	(750)	(800)	(850)

Y-STROKE	100	200	300	400
L2	(600)	(650)	(700)	(750)

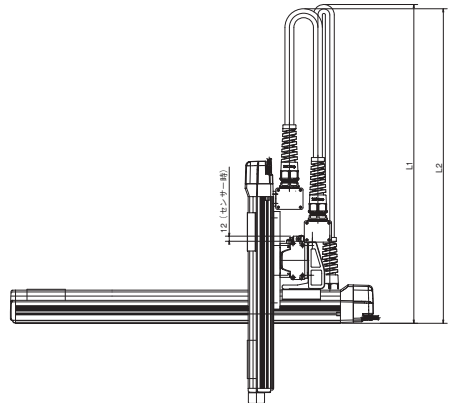

ラインナツツ

電動シリンダ

単軸ロボット

直交ロボット

ユニット製品

クリーン対応

超小型クニユタ

コントローラ

型式 ICS-XYB-C+MXS (3軸組合せ：Z軸ベース固定)

高速タイプ型式：ICS-XYB-C-方向-H-ストローク-T1-INC (ABN)-SC (CT)-MXS-20-100-ストローク-B-T1-INC (ABN)-SC (CT)-1(2)

構成軸型式		リード (mm)	モータ出力 (W)	ストローク別最高速度 (mm/sec)						
				100	200	300	400	500	600	700
X軸	M-X-M	20	200	—	1000					795
Y軸	M-Y-S	20	100	1000				—		
Z軸	M-X-S	20	100	1000			—			

中速タイプ型式：ICS-XYB-C-方向-M-ストローク-T1-INC (ABN)-SC (CT)-MXS-10-100-ストローク-B-T1-INC (ABN)-SC (CT)-1(2)

構成軸型式		リード (mm)	モータ出力 (W)	ストローク別最高速度 (mm/sec)						
				100	200	300	400	500	600	700
X軸	M-X-M	10	100	—	500			480	380	
Y軸	M-Y-S	10	100	500				—		
Z軸	M-X-S	10	100	500			—			

低速タイプ型式：ICS-XYB-C-方向-M-ストローク-T1-INC (ABN)-SC (CT)-MXS-5-100-ストローク-B-T1-INC (ABN)-SC (CT)-1(2)

構成軸型式		リード (mm)	モータ出力 (W)	ストローク別最高速度 (mm/sec)						
				100	200	300	400	500	600	700
X軸	M-X-M	10	100	—	500			480	380	
Y軸	M-Y-S	10	100	500				—		
Z軸	M-X-S	5	100	250			—			

XYB-C-1-H-CT-MXS-CT

◆可搬質量(kg)

高速タイプ

		Y軸 (mm)				
		100	200	300	400	500
Z軸 (mm)	100	4.0			—	
	200	4.0			—	
	300	4.0			—	
	400	4.0			—	
	500	—	—	—	—	—

中速タイプ

		Y軸 (mm)				
		100	200	300	400	500
Z軸 (mm)	100	9.0				—
	200	9.0				—
	300	9.0			8.5	
	400	9.0			7.5	
	500	—	—	—	—	—

低速タイプ

		Y軸 (mm)				
		100	200	300	400	500
Z軸 (mm)	100	14.0			13.5	
	200	14.0			12.9	
	300	14.0			12.3	
	400	14.0			11.7	
	500	—	—	—	—	—

DS
ユニット

ICS
2軸

ICS
3軸

ICS
4軸

FS
ユニット

型式

ICS-XYB-C-1-H-60-40-T1-ABN-SC

組合せ方向 H: 高速タイプ (cm) Xストローク Yストローク
 M: 中速・低速タイプ

T1: X-SEL-K
 N2: SEL-F/H
 N6: SEL-ES/GS

INC: インクリ
 ABN: アブソ

SC: 自立ケーブル
 CT: ケーブルヘア

-MXS-20-100-20-B-T1-ABN-SC-1

Zストローク (cm)

20: リード20mm (高速タイプ)
 10: リード10mm (中速タイプ)
 5: リード5mm (低速タイプ)

T1: X-SEL-K
 N2: SEL-F/H
 N6: SEL-ES/GS

INC: インクリ
 ABN: アブソ

SC: 自立ケーブル
 CT: ケーブルヘア

1: 100V
 2: 200V

■寸法図

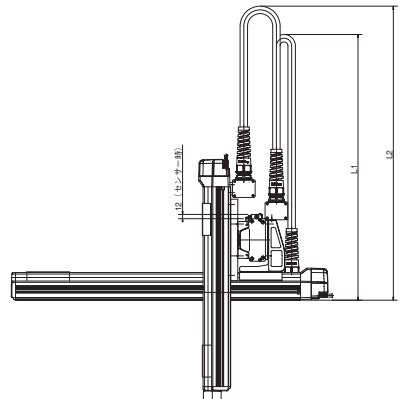
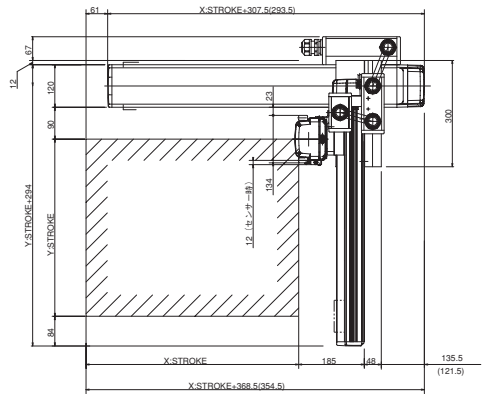
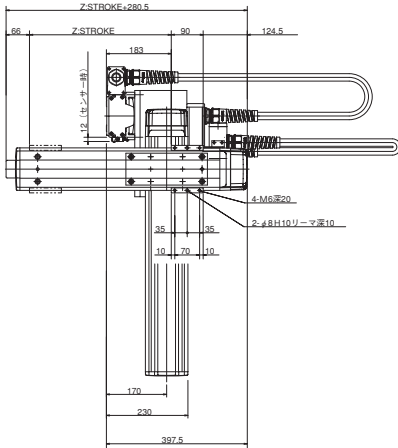

※X軸底面の取付穴寸法はIS-15ページのIS-M-X-M単軸の取付穴寸法となります。

() 内寸法はM (中速タイプ) の寸法です。

X-STROKE	200	300	400	500	600	700	800
L1	(550)	(600)	(650)	(700)	(750)	(800)	(850)

Y-STROKE	100	200	300	400	500
L2	(630)	(680)	(730)	(780)	(830)

ラインナツツ

電動シリンダ

単軸ロボット

直交ロボット

ユニット製品

クリーン対応

超小型クニユタ

コントローラ

型式 ICS-XYB-D+MXM (3軸組合せ：Z軸ベース固定)

高速タイプ型式：ICS-XYB-D-方向-H-ストローク-T1-INC (ABN)-CT-MXM-20-200-ストローク-B-T1-INC (ABN)-SC (CT)-1(2)

構成軸型式	リード (mm)	モータ出力 (W)	ストローク別最高速度 (mm/sec)													
			100	200	300	400	500	800~1300	1400	1500	1600	1700	1800	1900	2000	
X軸	M-X-M	20	200	—					1000	950	800	700	600	550	500	450
Y軸	M-Y-S	20	100	1000					—							
Z軸	M-X-M	20	200	1000					—							

中速タイプ型式：ICS-XYB-D-方向-H-ストローク-T1-INC (ABN)-CT-MXM-10-200-ストローク-B-T1-INC (ABN)-SC (CT)-1(2)

構成軸型式	リード (mm)	モータ出力 (W)	ストローク別最高速度 (mm/sec)													
			100	200	300	400	500	800~1300	1400	1500	1600	1700	1800	1900	2000	
X軸	M-X-M	20	200	—					1000	950	800	700	600	550	500	450
Y軸	M-Y-S	20	100	1000					—							
Z軸	M-X-M	10	200	500					—							

低速タイプ型式：設定無し

構成軸型式	リード (mm)	モータ出力 (W)	ストローク別最高速度 (mm/sec)											
			100	200	300	400	500	800~1300	1400	1500	1600	1700	1800	1900
X軸			設定無し											
Y軸			設定無し											
Z軸			設定無し											

XYB-D-1-H-CT-MXM-SC

◆可搬質量(kg)

高速タイプ

		Y軸 (mm)				
		100	200	300	400	500
Z軸 (mm)	100	9.0				
	200	9.0				8.4
	300	8.6				7.3
	400	7.6				6.3
	500	—	—	—	—	—

中速タイプ

		Y軸 (mm)				
		100	200	300	400	500
Z軸 (mm)	100	10.7				9.4
	200	9.7				8.4
	300	8.6				7.3
	400	7.6				6.3
	500	—	—	—	—	—

低速タイプ

		Y軸 (mm)				
		100	200	300	400	500
Z軸 (mm)	100	設定無し				
	200					
	300					
	400					
	500					

DS
ユニット

ICS
2軸

ICS
3軸

ICS
4軸

FS
ユニット

型式

ICS-XYB-D-1-H-60-40-T1-ABN-CT

組合せ方向

Xストローク
(cm)

Yストローク
(cm)

T1 : X-SEL-K
N2 : SEL-F/H
N6 : SEL-ES/GS

INC : インクリ
ABN : アブソ

-MXM-20-200-20-B-T1-ABN-SC-1

20 : リード20mm (高速タイプ)
10 : リード10mm (中速タイプ)

Zストローク
(cm)

T1 : X-SEL-K
N2 : SEL-F/H
N6 : SEL-ES/GS

INC : インクリ
ABN : アブソ

SC : 自立ケーブル 1 : 100V
CT : ケーブルヘア 2 : 200V

■寸法図

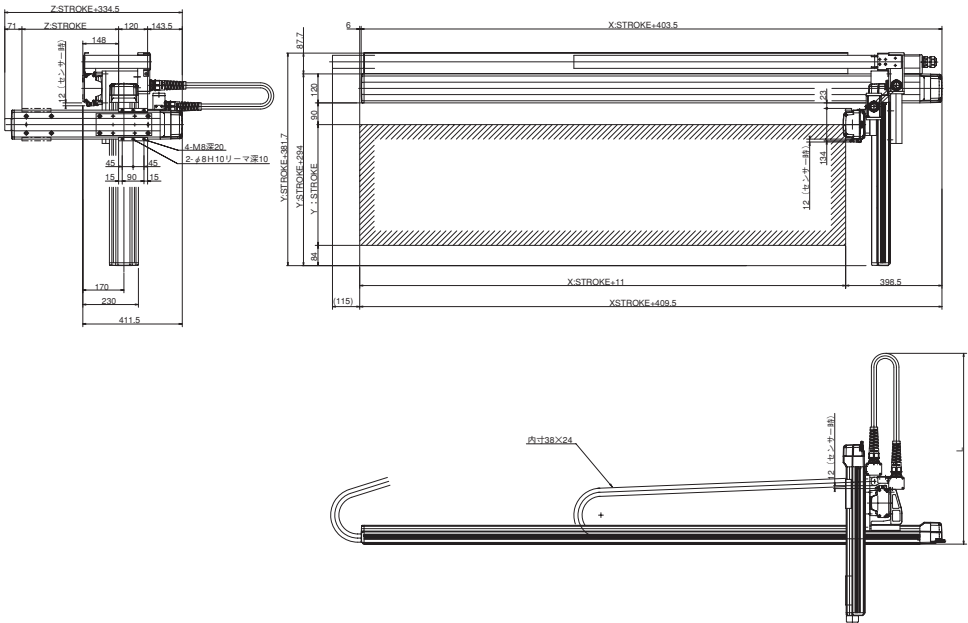

※X軸底面の取付穴寸法はIS-16ページのIS-M-X-MX単軸の取付穴寸法となります。

Y-STROKE	100	200	300	400	500
L	(590)	(640)	(690)	(740)	(790)

ライオンナツツ

電動シリンダ

単軸ロボット

直交ロボット

ユニット製品

クリーン対応

超小型クニユタ

コントローラ

型式 ICS-XYB-E+MXM (3軸組合せ：Z軸ベース固定)

高速タイプ型式：ICS-XYB-E-方向-H-ストローク-T1-INC (ABN)-SC (CT)-MXM-20-200-ストローク-B-T1-INC (ABN)-SC (CT)-1(2)

構成軸型式		リード (mm)	モータ出力 (W)	ストローク別最高速度 (mm/sec)									
				100	200	300	400	500	600	700	800	900	1000
X軸	L-X-M	20	400	—				1000				830	690
Y軸	M-Y-M	20	200	—				1000				—	
Z軸	M-X-M	20	200	—				1000				—	

中速タイプ型式：ICS-XYB-E-方向-M-ストローク-T1-INC (ABN)-SC (CT)-MXM-10-200-ストローク-B-T1-INC (ABN)-SC (CT)-1(2)

構成軸型式		リード (mm)	モータ出力 (W)	ストローク別最高速度 (mm/sec)									
				100	200	300	400	500	600	700	800	900	1000
X軸	L-X-M	10	200	—		500		500		470		385	320
Y軸	M-Y-M	10	200	—		500		480		—			
Z軸	M-X-M	10	200	—		500		—			—		

低速タイプ型式：設定無し

構成軸型式		リード (mm)	モータ出力 (W)	ストローク別最高速度 (mm/sec)							
				100	200	300	400	500	600	700	800
X軸				設定無し							
Y軸				設定無し							
Z軸				設定無し							

XYB-E-1-H-SC-MXM-SC

◆可搬質量(kg)

高速タイプ

		Y軸(mm)						
		100	200	300	400	500	600	700
Z軸 (mm)	100	—						
	200	9.0						
	300	—						7.9
	400	9.0						6.9
	500	—						5.8

中速タイプ

		Y軸(mm)						
		100	200	300	400	500	600	700
Z軸 (mm)	100	—				18.0	13.6	10.0
	200	—				17.0	12.6	9.0
	300	19.0				15.9	11.5	7.9
	400	—				14.9	10.5	6.9
	500	—				13.8	9.4	5.8

低速タイプ

		Y軸(mm)						
		100	200	300	400	500	600	700
Z軸 (mm)	100	—						
	200	—						
	300	—						
	400	—						
	500	設定無し						

DS
ユニット

ICS
2軸

ICS
3軸

ICS
4軸

FS
ユニット

型式

ICS-XYB-E-**1**-**H**-**60****40**-**T1**-**ABN**-**SC**

組合せ方向 H: 高速タイプ M: 低速タイプ
 Xストローク (cm) Yストローク (cm)
 T1: X-SEL-K INC: インクリ NG: SEL-ES/GS
 N2: SEL-F/H ABN: アプソ
 SC: 自立ケーブル CT: ケーブルヘア

-**MXM**-**20**-**200**-**20**-**B**-**T1**-**ABN**-**SC**-**1**

20: リード20mm (高速タイプ) 10: リード10mm (中速タイプ)
 Zストローク (cm)
 T1: X-SEL-K INC: インクリ SC: 自立ケーブル 1: 100V
 N2: SEL-F/H ABN: アプソ CT: ケーブルヘア 2: 200V
 NG: SEL-ES/GS

■寸法図

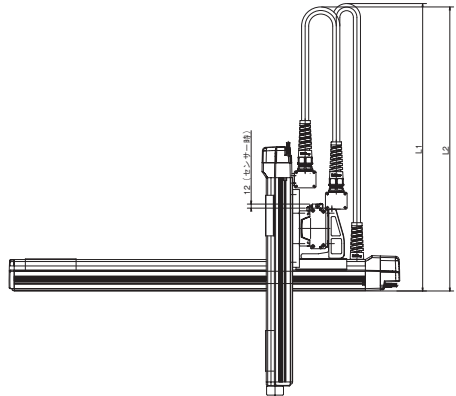
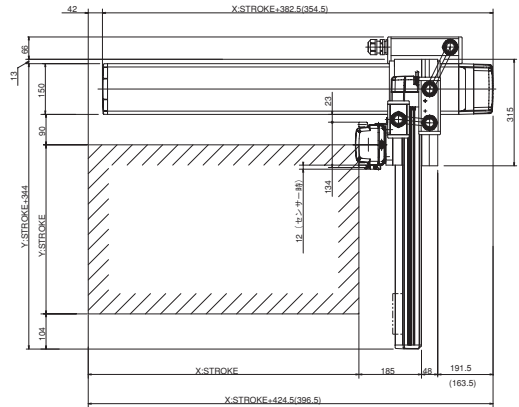
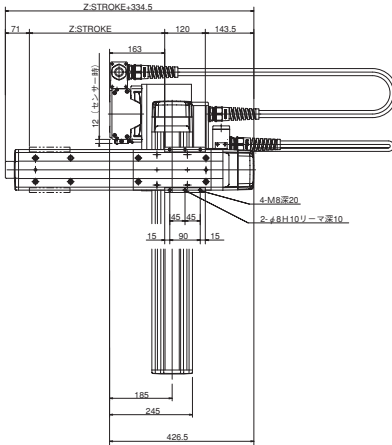

※X軸底面の取付穴寸法はIS-24ページのIS-L-X-M単軸の取付穴寸法となります。

() 内寸法はM (中速タイプ) の寸法です。

X-STROKE	300	400	500	600	700	800	900	1000
L1	(600)	(650)	(700)	(750)	(800)	(850)	(900)	(950)
Y-STROKE	200	300	400	500	600	700		
L2	(690)	(740)	(790)	(840)	(890)	(940)		

ライナナツツ

電動シリンダ

単軸ロボット

直交ロボット

ユニット製品

クリーン対応

超小型クニユタ

コントローラ

型式 ICS-XYB-C+SZM (3軸組合せ：Z軸スライダ固定)

高速タイプ型式：設定無し										
構成軸型式		リード	モータ出力	ストローク別最高速度 (mm/sec)						
		(mm)	(W)	100	200	300	400	500	600	700
X軸										
Y軸										
Z軸										

中速タイプ型式：ICS-XYB-C-方向-H-ストローク-T1-INC (ABN)-SC (CT)-SZM-8-60-ストローク-T1-INC (ABN)-SC-1(2)											
構成軸型式		リード	モータ出力	ストローク別最高速度 (mm/sec)							
		(mm)	(W)	100	200	300	400	500	600	700	800
X軸	M-X-M	20	200	—							
Y軸	M-Y-S	20	100							—	
Z軸	S-Z-M	8	60								

低速タイプ型式：ICS-XYB-C-方向-M-ストローク-T1-INC (ABN)-SC (CT)-SZM-4-60-ストローク-T1-INC (ABN)-SC-1(2)										
構成軸型式		リード	モータ出力	ストローク別最高速度 (mm/sec)						
		(mm)	(W)	100	200	300	400	500	600	700
X軸	M-X-M	10	100	—						
Y軸	M-Y-S	10	100							—
Z軸	S-Z-M	4	60							

XYB-C-1-H-SC-SZM-SC

◆可搬質量(kg)

高速タイプ

		Y軸(mm)				
		100	200	300	400	500
Z軸 (mm)	100					
	200					
	300					
	400					
	500					

中速タイプ

		Y軸(mm)				
		100	200	300	400	500
Z軸 (mm)	100			3.0		
	200			2.3		
	300			1.6		
	400	—	—	—	—	—
	500	—	—	—	—	—

低速タイプ

		Y軸(mm)				
		100	200	300	400	500
Z軸 (mm)	100			11.0		
	200			10.3		
	300			9.6		
	400	—	—	—	—	—
	500	—	—	—	—	—

DS
エレクト

ICS
2軸

ICS
3軸

ICS
4軸

FS
エレクト

型式

ICS-XYB-C-1-H-60-40-T1-ABN-SC

組合せ方向 H: 中速タイプ M: 低速タイプ
 Xストローク Yストローク (cm)
 T1: X-SEL-K N2: SEL-F/H N6: SEL-ES/GS
 INC: インクリ ABN: アブソ
 SC: 自立ケーブル CT: ケーブルペア

-SZM-8-60-20-T1-ABN-SC-1

Zストローク (cm)
 8: リード8mm (中速タイプ) 4: リード4mm (低速タイプ)
 T1: X-SEL-K N2: SEL-F/H N6: SEL-ES/GS
 INC: インクリ ABN: アブソ
 1: 100V 2: 200V

■寸法図

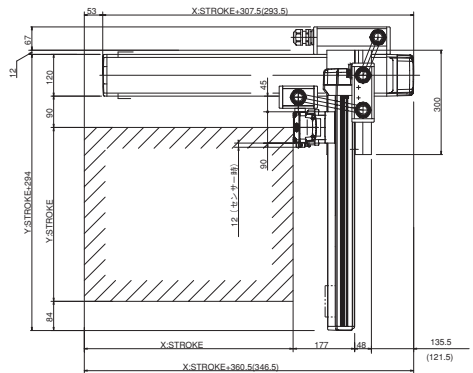
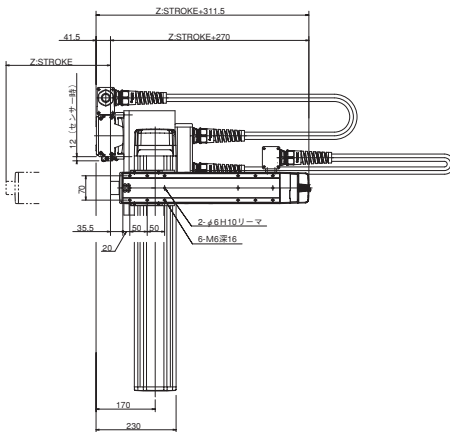

※X軸底面の取付寸法はIS-15ページのIS-M-X-M単軸の取付寸法となります。

() 内寸法はM (中速タイプ) の寸法です。

X-STROKE	200	300	400	500	600	700	800
L1	(550)	(600)	(650)	(700)	(750)	(800)	(850)

	Y-STROKE					
	100	200	300	400	500	
Z-STROKE	100	(630)	(680)	(730)	(780)	(830)
	200	(730)	(780)	(830)	(880)	(930)
	300	(830)	(880)	(930)	(980)	(1030)

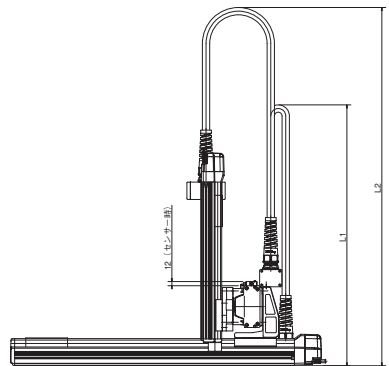

ラインナツツ

電動シリンダ

単軸ロボット

直交ロボット

ユニット製品

クリーン対応

超小型タチユキタ

コントローラ

型式 ICS-XYB-F+MZM (3軸組合せ：Z軸スライダ固定)

高速タイプ型式：設定無し													
構成軸型式		リード	モータ出力	ストローク別最高速度 (mm/sec)									
		(mm)	(W)	100	200~400	500~700	800~1400	1500	1600	1700	1800	1900	2000
X軸													
Y軸													
Z軸													

中速タイプ型式：ICS-XYB-F-方向-H-ストローク-T1-INC (ABN)-CT-MZM-10-200-ストローク-T1-INC (ABN)-SC-1(2)															
構成軸型式		リード	モータ出力	ストローク別最高速度 (mm/sec)											
		(mm)	(W)	100	200~400	500~700	800~1400	1500	1600	1700	1800	1900	2000	2500	
X軸	L-X-MX	20	400					1000	950	800	700	600	550	500	450
Y軸	M-Y-M	20	200		1000										
Z軸	M-Z-M	10	200		500										

低速タイプ型式：設定無し													
構成軸型式		リード	モータ出力	ストローク別最高速度 (mm/sec)									
		(mm)	(W)	100	200~400	500~700	800~1400	1500	1600	1700	1800	1900	2000
X軸													
Y軸													
Z軸													

XYB-F-1-H-CT-MZM-SC

◆可搬質量(kg)

高速タイプ

		Y軸(mm)						
		100	200	300	400	500	600	700
Z軸 (mm)	100	設定無し						
	200							
	300							
	400							
	500							

中速タイプ

		Y軸(mm)						
		100	200	300	400	500	600	700
Z軸 (mm)	100	—			11.9			10.5
	200	—			10.9			9.5
	300	—			9.9			8.5
	400	—			8.9			7.5
	500	—			—			—

低速タイプ

		Y軸(mm)						
		100	200	300	400	500	600	700
Z軸 (mm)	100	設定無し						
	200							
	300							
	400							
	500							

DS
エリート

ICS
2軸

ICS
3軸

ICS
4軸

FS
エリート

型式

ICS-XYB-F-**1**-H-**80****50**-**T1**-**ABN**-CT

組合せ方向

Xストローク Yストローク
(cm) (cm)

T1 : X-SEL-K
N2 : SEL-F/H
N6 : SEL-ES/GS

INC : インクリ
ABN : アブソ

-MZM-10-200-**20**-**T1**-**ABN**-SC-**1**

Zストローク
(cm)

T1 : X-SEL-K
N2 : SEL-F/H
N6 : SEL-ES/GS

INC : インクリ
ABN : アブソ

1 : 100V
2 : 200V

ラインナツツ

電動シリンダ

単軸ロボット

直交ロボット

ユニット製品

クリーン対応

超小型クニタ

コントローラ

■寸法図

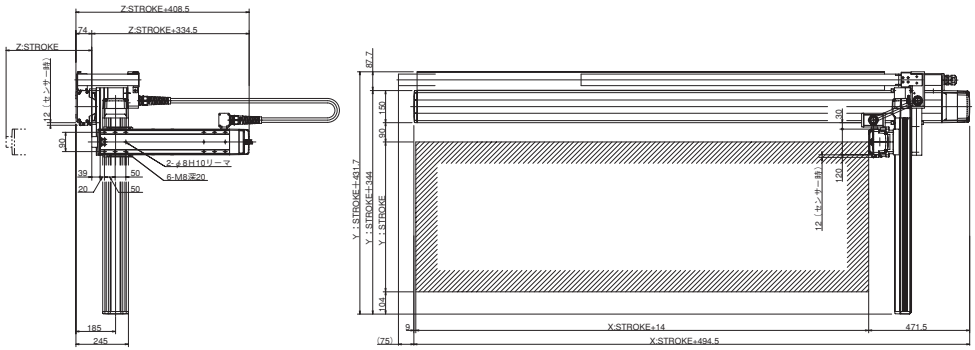

※X軸底面の取付穴寸法はIS-26ページのIS-L-X-MX単軸の取付穴寸法となります。

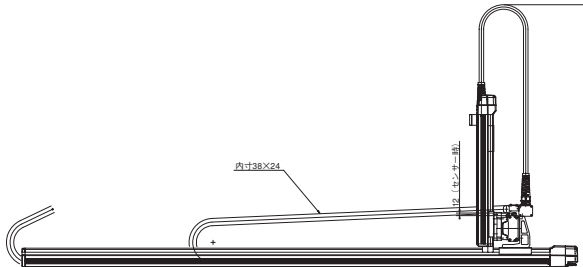

Z-STROKE	Y-STROKE					
	200	300	400	500	600	700
100	(680)	(730)	(780)	(830)	(880)	(930)
200	(780)	(830)	(880)	(930)	(980)	(1030)
300	(880)	(930)	(980)	(1030)	(1080)	(1130)
400	(980)	(1030)	(1080)	(1130)	(1180)	(1230)