

# RCS3-SA8R RCS3P-SA8R

バッテリーレスアップ  
モーター折返し  
本体幅 80mm  
200V ACサーボモーター  
100W  
150W

## ■型式項目

シリーズ	タイプ	エンコーダー種類	モーター種類	リード	ストローク	適応コントローラー	ケーブル長	オプション
RCS3 標準仕様 RCS3P 高精度仕様	WA I A	バッテリーレスアップ インクリメンタル アブソリュート	100Wサーボモーター 150Wサーボモーター	30 30mm 20 20mm 10 10mm 5 5mm	50 1100	T2 SCON MSCON SSEL XSEL-P/Q XSEL-RA/SA T4 RCON RSEL	N 無し P 1m S 3m M 5m X 長さ指定 R ロボットケーブル	下記オプション 価格表参照



(注) 上写真はモーター左折返し仕様 (ML) です。



(注) CEはオプションになります。



## ■エンコーダー種類/ストローク別価格表 (標準価格)

ストローク (mm)	標準価格			
	RCS3-SA8R		RCS3P-SA8R	
	エンコーダー種類 バッテリーレスアップ モーターW数	エンコーダー種類 インクリメンタル モーターW数	エンコーダー種類 アブソリュート モーターW数	エンコーダー種類 アブソリュート モーターW数
50/100	100W	150W	100W	150W
150/200	100W	150W	100W	150W
250/300	100W	150W	100W	150W
350/400	100W	150W	100W	150W
450/500	100W	150W	100W	150W
550/600	100W	150W	100W	150W
650/700	100W	150W	100W	150W
750/800	100W	150W	100W	150W
850/900	100W	150W	100W	150W
950/1000	100W	150W	100W	150W
1050/1100	100W	150W	100W	150W

## ■オプション価格表 (標準価格)

名称	オプション記号	参照頁	標準価格
ブレーキ	B	2-611	—
CE対応	CE	2-611	—
モーター左折返しケーブル背面取出し(注1)	MLE	2-614	—
モーター左折返しケーブル側面取出し(注1)	MLS	2-614	—
モーター右折返しケーブル背面取出し(注1)	MRE	2-614	—
モーター右折返しケーブル側面取出し(注1)	MRS	2-614	—
原点逆仕様	NM	2-614	—
ダブルスライダー仕様	W	2-617	—

(注1) 型式項目のオプション欄に必ずどれかの記号をご記入ください。

## ■ケーブル長価格表 (標準価格)

種類	ケーブル記号	T2	T4
標準タイプ	P(1m)	—	—
	S(3m)	—	—
	M(5m)	—	—
長さ指定	X06(6m) ~ X10(10m)	—	—
	X11(11m) ~ X15(15m)	—	—
	X16(16m) ~ X20(20m)	—	—
	R01(1m) ~ R03(3m)	—	—
ロボットケーブル	R04(4m) ~ R05(5m)	—	—
	R06(6m) ~ R10(10m)	—	—
	R11(11m) ~ R15(15m)	—	—
	R16(16m) ~ R20(20m)	—	—

**POINT**  
選定上の注意

- ストロークが長くなると、ボールねじの危険回転数の関係から最高速度が低下します。「ストロークと最高速度」にて希望するストロークの最高速度の確認をしてください。
- 「メインスペック」の可搬質量は、最大値を表示しています。詳細は「速度・加速度別可搬質量表」をご参照ください。
- 動作条件(搬送質量、加減速度等)によって、使用可能なデューティの目安は変化します。詳細は1-288ページをご確認ください。
- 高精度仕様(RCS3P)はバッテリーレスアップをお選びいただけません。
- 取付姿勢によっては注意が必要です。詳細は1-199ページをご確認ください。
- 張出し負荷長の目安は、Ma・Mb・Mc方向390mm以下です。張出し負荷長は1-16ページの図をご確認ください。

## ■メインスペック

項目	内容	100						150								
		30	20	10	5	30	20	10	5	30	20	10				
出力(W)	100															
リード	ボールねじリード(mm)	8	20	40	80	12	30	60	120	240	480	960	1920	3840	7680	15360
水平	可搬質量	8	20	40	80	12	30	60	120	240	480	960	1920	3840	7680	15360
	速度/加減速度	1800	1200	600	300	1800	1200	600	300	1800	1200	600	300	1800	1200	600
垂直	可搬質量	2	4	8	16	3	6	12	24	48	96	192	384	768	1536	3072
	速度/加減速度	1800	1200	600	300	1800	1200	600	300	1800	1200	600	300	1800	1200	600
推力	定格推力(N)	56.6	84.9	169.8	339.7	85.1	127.6	255.3	510.6	765.9	1531.8	3063.6	6127.2	12254.4	24508.8	49017.6
ブレーキ	ブレーキ仕様	無励磁作動電磁ブレーキ														
ストローク	ブレーキ保持力(kgf)	2	4	8	16	3	6	12	24	48	96	192	384	768	1536	3072
	最小ストローク(mm)	50	50	50	50	50	50	50	50	50	50	50	50	50	50	50
	最大ストローク(mm)	1100	1100	1100	1100	1100	1100	1100	1100	1100	1100	1100	1100	1100	1100	1100
	ストロークピッチ(mm)	50	50	50	50	50	50	50	50	50	50	50	50	50	50	50

項目	内容
駆動方式	ボールねじ φ16mm 転造C10【C5相当】
繰返し位置決め精度	±0.02mm【±0.01mm】
ロストモーション	0.1mm以下【0.05mm以下】
ベース	材質:アルミ 白色アルマイト処理
リニアガイド	直動無限循環型
静的許容モーメント	Ma: 113N・m
	Mb: 177N・m
	Mc: 266N・m
動的許容モーメント(注2)	Ma: 26N・m
	Mb: 38N・m
	Mc: 63N・m
使用周囲温度・湿度	0~40℃、85%RH以下(結露なきこと)
保護等級	—
耐振動・耐衝撃	4.9m/s <sup>2</sup>
海外対応規格	CEマーク、RoHS指令
モーター種類	ACサーボモーター
エンコーダー種類	インクリメンタル/アブソリュート/バッテリーレスアブソリュート
エンコーダーパルス数	16384 pulse/rev
納期	ホームページ[納期照会]に記載

(注2) 基準定格寿命10,000kmの場合です。走行寿命は運転条件、取付状態によって異なります。1-180ページにて走行寿命をご確認ください。

(注) 【】内はRCS3Pシリーズの仕様です。その他はRCS3、RCS3P共通です。

## ■スライダータイプモーメント方向

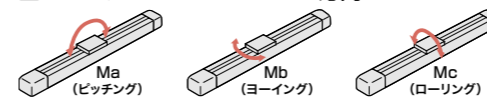

## ■速度・加速度別可搬質量表

可搬質量の単位はkgです。空欄は動作不可となります。

姿勢	リード (mm)	水平										垂直					
		0.2	0.3	0.5	0.7	1.0	0.2	0.3	0.5	0.7	1.0	0.2	0.3	0.5	0.7	1.0	
100	30	8	8	6	4	1	2	2	1.5	1							
	20	20	20	10	5		4	4	2	1.5							
	10	40	40	20			8	8	4								
	5	80	65				16	12									
150	30	12	12	10	6	2	3	3	2	1.5							
	20	30	30	15	7.5		6	6	3	2							
	10	60	60	30			12	12	6								

## ■ストロークと最高速度

ストローク	50~650 (50mm毎)	700	750	800	850	900	950	1000	1050	1100
30	1800	1610	1420	1260	1120	1010	910	830	760	690
20	1200	1070	940	840	750	670	610	550	500	460
10	600	530	470	410	370	340	310	270	250	230
5	300	260	230	200	180	170	150	135	120	110

(単位はmm/s)

## ■オフボードチューニング時の可搬質量及び加減速度

可搬質量の単位はkgです。空欄は動作不可となります。

モーターW数	リード	加減速度別可搬質量 (kg)																最高速度 (mm/s)						
		0.1G	0.2G	0.3G	0.4G	0.5G	0.6G	0.7G	0.8G	0.9G	1.0G	1.1G	1.2G	1.3G	1.4G	1.5G	1.6G	1.7G	1.8G	1.9G	2.0G	標準	チューニング後	
100	30	10.5	9	8	7	6	5	4	3	2	1	0.5	0.25										1800	1800
	20	26	23	20	14	10	7	5	3	2.5	2												1200	1200
	10	52	46	40	28	20	10	5.5															600	600
	5	104	80	65																				300
150	30	15.5	13.8	12	11	10	8	6	4.5	3	2	1.5	1										1800	1800
	20	39	34.5	30	21	15	11	7.5	4.5	3.5	2.5												1200	1200
	10	78	69	60	42	30	15	8															600	600
100	30	2	2	2	1.75	1.5	1.2	1	0.7	0.5	0.4	0.3	0.2										1800	1800
	20	4	4	4	3	2	1.75	1.5	1	0.75	0.5												1200	1200
	10	8	8	8	5.5	4	2	1.5															600	600
	5	16	16	12																				300
150	30	3	3	3	2.5	2	1.75	1.5	1.1	0.8	0.6	0.5	0.4										1800	1800
	20	6	6	6	4	3	2.4	2	1.5	1	0.8												1200	1200
	10	12	12	12	8.5	6	3	2															600	600

■ 寸法図

(注) ケーブルジョイントコネクタにモーター・エンコーダケーブルを接続します。ケーブルの詳細は1-105ページをご参照ください。  
 (注) 原点復帰を行った場合は、スライダがM.E.まで移動しますので、周囲物との干渉にご注意ください。  
 (注) ケーブル取出し方向(オプション)の図は上面から見た場合です。

CAD図面がホームページよりダウンロード出来ます。  
[www.iai-robot.co.jp](http://www.iai-robot.co.jp) **2次元 CAD** **3次元 CAD**

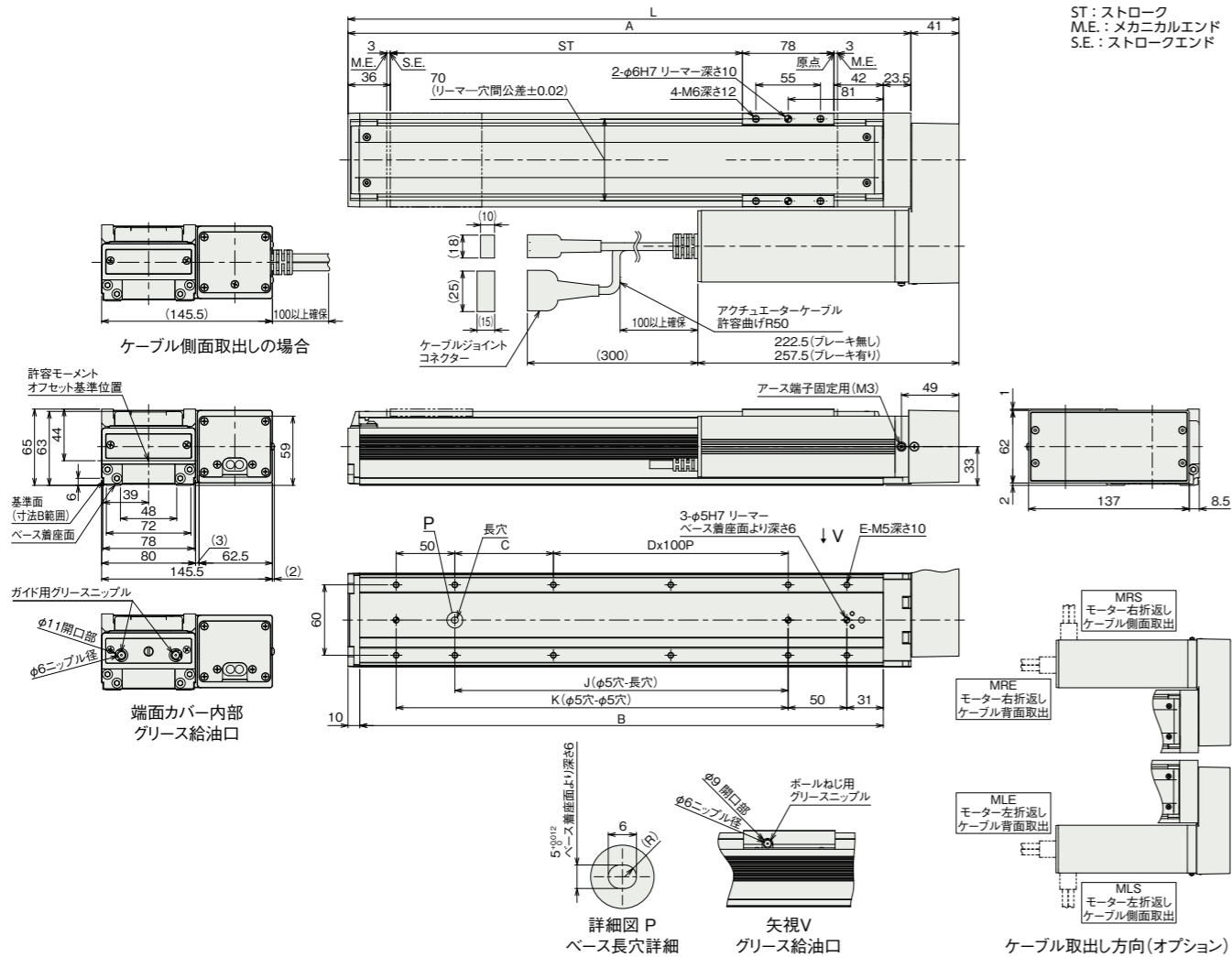

ST: ストローク  
 M.E.: メカニカルエンド  
 S.E.: ストロークエンド

■ ストローク別寸法

ストローク	50	100	150	200	250	300	350	400	450	500	550	600	650	700	750	800	850	900	950	1000	1050	1100
L	270.5	320.5	370.5	420.5	470.5	520.5	570.5	620.5	670.5	720.5	770.5	820.5	870.5	920.5	970.5	1020.5	1070.5	1120.5	1170.5	1220.5	1270.5	1320.5
A	229.5	279.5	329.5	379.5	429.5	479.5	529.5	579.5	629.5	679.5	729.5	779.5	829.5	879.5	929.5	979.5	1029.5	1079.5	1129.5	1179.5	1229.5	1279.5
B	196	246	296	346	396	446	496	546	596	646	696	746	796	846	896	946	996	1046	1096	1146	1196	1246
C	34	84	34	84	34	84	34	84	34	84	34	84	34	84	34	84	34	84	34	84	34	84
D	0	0	1	1	2	2	3	3	4	4	5	5	6	6	7	7	8	8	9	9	10	10
E	8	8	10	10	12	12	14	14	16	16	18	18	20	20	22	22	24	24	26	26	28	28
J	34	84	134	184	234	284	334	384	434	484	534	584	634	684	734	784	834	884	934	984	1034	1084
K	84	134	184	234	284	334	384	434	484	534	584	634	684	734	784	834	884	934	984	1034	1084	1134

■ ストローク別質量

ストローク	50	100	150	200	250	300	350	400	450	500	550	600	650	700	750	800	850	900	950	1000	1050	1100
質量 (kg)																						
ブレーキ無し(100W)	3.6	3.9	4.2	4.5	4.8	5.1	5.4	5.7	6.0	6.3	6.6	6.9	7.2	7.5	7.8	8.1	8.4	8.7	9.0	9.3	9.6	9.9
ブレーキ無し(150W)	3.8	4.1	4.4	4.7	5.0	5.3	5.6	5.9	6.2	6.5	6.8	7.1	7.4	7.7	8.0	8.3	8.6	8.9	9.2	9.5	9.8	10.1
ブレーキ有り(100W)	4.0	4.3	4.6	4.9	5.2	5.5	5.8	6.1	6.4	6.7	7.0	7.3	7.6	7.9	8.2	8.5	8.8	9.1	9.4	9.7	10.0	10.3
ブレーキ有り(150W)	4.1	4.4	4.7	5.0	5.3	5.6	5.9	6.2	6.5	6.8	7.1	7.4	7.7	8.0	8.3	8.6	8.9	9.2	9.5	9.8	10.1	10.4

■ 対応コントローラー

本ページのアクチュエーターは下記のコントローラーで動作が可能です。ご使用になる用途に応じたタイプをご選択ください。

名称	外観	最大接続可能軸数	電源電圧	ポジション	パルス列	プログラム	制御方法														最大位置決め点数	標準価格	参照ページ
							ネットワーク ※選択																
							DV	CC	CIE	PR	CN	ML	ML3	EC	EP	PRT	SSN	ECM					
MSCON-C		6	単相AC 100V/200V	-	-	-	●	●	-	●	●	-	-	●	●	-	-	-	-	-	256	-	7-231
RCON		16	DC24V	-	-	-	●	●	●	●	-	-	-	●	●	●	-	-	-	-	128	-	7-25
RSEL		8	単相AC200V 三相AC200V	-	-	●	●	●	●	●	-	-	-	●	●	●	-	-	-	-	36000	-	7-27
SCON-CAL/CGAL		1	単相AC 100V/200V	●	-	-	●	●	-	●	●	-	-	●	●	●	-	-	-	-	512 (ネットワーク仕様は768)	-	7-217
SCON-CB/CGB		1		●	●	-	●	●	●	●	●	●	●	●	●	●	●	-	-	-	512 (ネットワーク仕様は768)	-	7-187
SSEL-CS		2		●	-	●	●	●	-	●	-	-	-	-	●	-	-	-	-	-	20000	-	7-243
XSEL-P/Q		6		-	-	●	●	●	-	●	-	-	-	-	●	-	-	-	-	-	20000	-	7-271
XSEL-RA/SA		8	単相AC200V 三相AC200V	-	-	●	●	●	-	●	-	-	-	●	●	-	-	-	-	-	55000 (タイプにより異なります)	-	7-271

(注) DV, CCなどのネットワーク略称記号については、7-17ページをご確認ください。  
 (注) アブソリュートのアクチュエーターは、RCON-SCIに接続できません。